

# H200

Dynamische studiohoofdtelefoon  
met gesloten achterkant

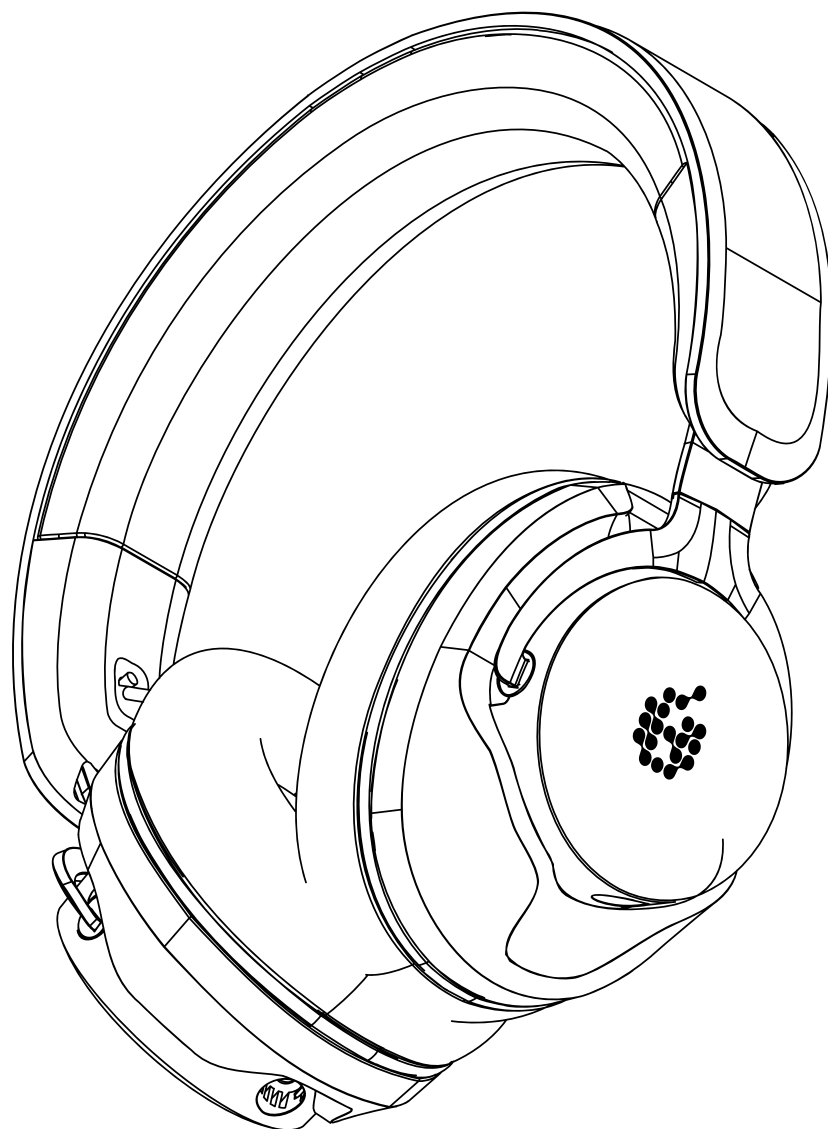

**GEBRUIKS-  
HANDLEIDING**

 **ADAM AUDIO**

# WELKOM!

Bedankt dat u koos voor ADAM Audio!

We hebben dit product met veel passie ontwikkeld en we hopen dat u veel plezier heeft van uw nieuwe **H200 dynamische studiohoofdtelefoon met gesloten achterkant**.

Ze zijn volgens zeer hoge normen ontworpen en vervaardigd, zodat u ze jarenlang met veel plezier en creativiteit kunt gebruiken.

Registreer uw H200 op: → [www.adam-audio.com/my-adam/](https://www.adam-audio.com/my-adam/)

Nogmaals bedankt en groeten uit Berlijn,



Christian Hellinger  
Algemeen directeur

# INHOUD

1.	BELANGRIJKE VEILIGHEIDSINSTRUCTIES	4
2.	WAT ZIT ERBIJ	5
3.	AANSLUITKABEL AANSLUITEN	6
4.	DE H200 GEBRUIKEN	8
5.	DE OORKUSSENS VERVANGEN	9
6.	DE HOOFDBAND VERVANGEN	10
7.	INSTRUCTIEVIDEO	11
8.	VERZENDING	11
9.	TECHNISCHE GEGEVENS	11
10.	ACCESSOIRES	11

# 1. BELANGRIJKE VEILIGHEIDSINSTRUCTIES

## Uitleg bij grafische symbolen



Het uitroepteken binnen een gelijkzijdige driehoek is bedoeld om de gebruiker erop te wijzen dat er in de productdocumentatie sprake is van belangrijke bedienings- en onderhoudsinstructies.

- Lees deze handleiding zorgvuldig en volledig door voordat u het product gebruikt.
- Gebruik geen product dat zichtbaar defect is.
- Voeg altijd deze handleiding bij als u dit product doorgeeft aan iemand anders.
- Houd dit product en de bijbehorende accessoires en verpakkingsonderdelen buiten het bereik van kinderen, dit om inslikken of verstikking te voorkomen.
- Gebruik dit product niet in een omgeving waar u moet kunnen horen.

## Gezondheid

- Deze hoofdtelefoon kan een geluidsdruk niveau van meer dan 85 dB(A) genereren. Hoge geluidsniveaus kunnen uw gehoor beschadigen! Blootstelling aan geluid is een combinatie van tijdsduur en geluidsniveau. Langere tijdsduren bij lagere geluidsniveaus kunnen gelijk zijn aan kortere momenten met hogere geluidsniveaus. Wees voorzichtig bij het gebruik van dit product.
- Het product genereert sterkere statische magnetische velden die invloed kunnen hebben op pacemakers of geïmplanteerde defibrillatoren.

## Voorkomen van schade aan het product

- Stel dit product niet bloot aan regen of vocht, maak het product nooit nat met vloeistof en giet of mors nooit vloeistoffen rechtstreeks op dit apparaat.
- Stel dit product nooit bloot aan extreem hoge of lage temperaturen.
- Plaats het product niet in direct zonlicht.
- Gebruik voor reinigen alleen een droge, pluisvrije doek.

# 2. WAT ZIT ERBIJ

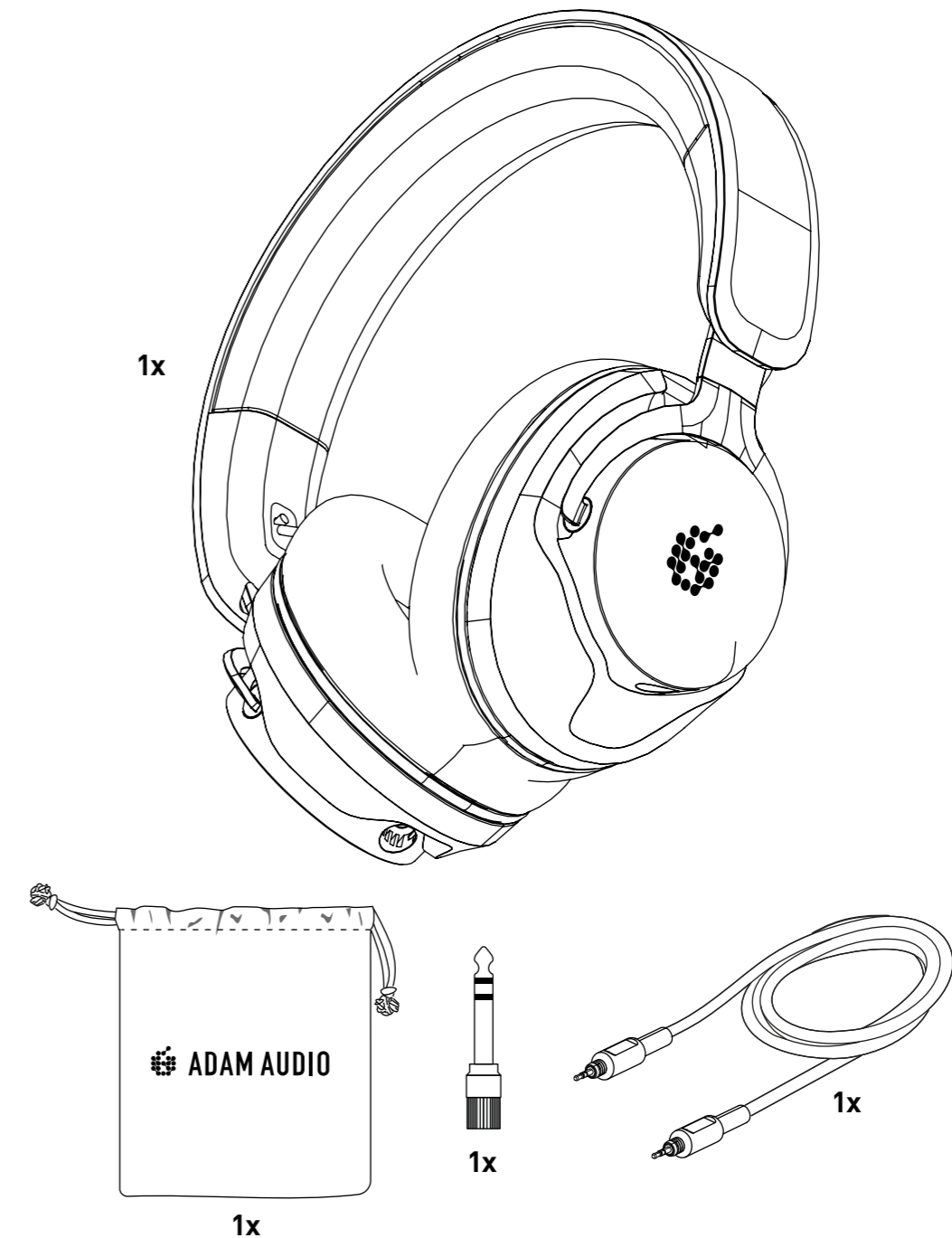

### 3. BEVESTIGEN VAN DE AANSLUITKABEL

→ Bevestig de meegeleverde aansluitkabel aan de linker- of rechteroorschelp.

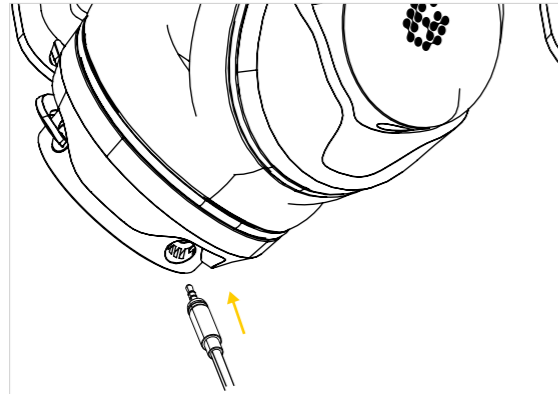

→ Steek de aansluitkabel in een van de connectoren totdat deze met een hoorbare klik op zijn plaats vastklikt.

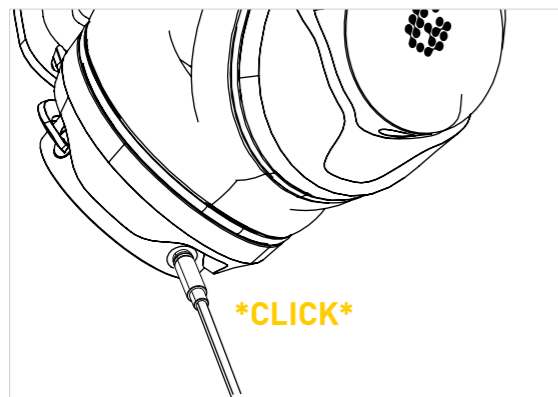

→ Om de kabel te verwijderen of te vervangen, trekt u deze voorzichtig uit de connector door de cilinder van de jackconnector vast te pakken (niet de kabel).

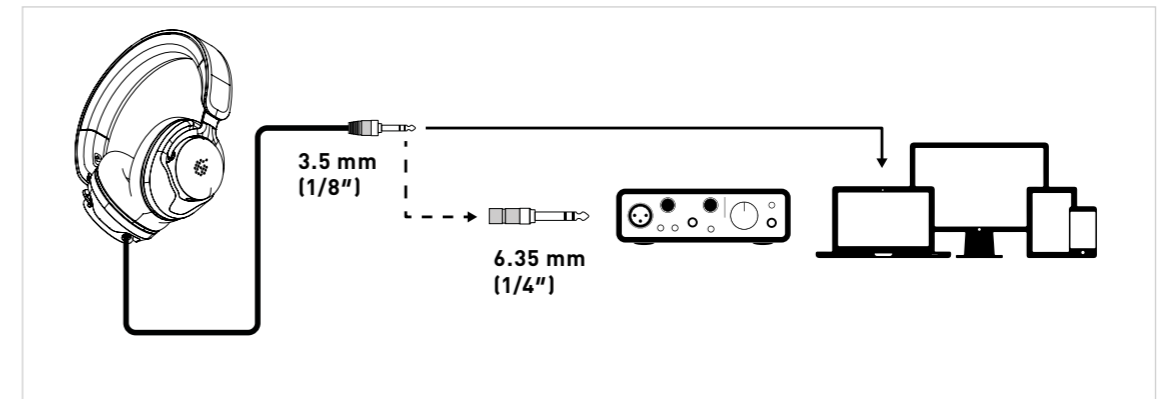
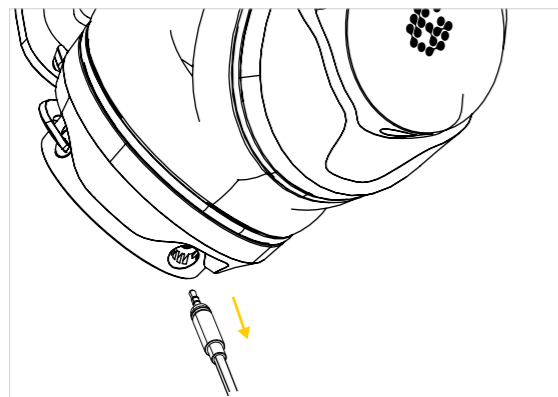

→ Sluit de H200 aan op de uitgang voor hoofdtelefoons van bijv. de hoofdtelefoonversterker die u gebruikt, of van de audio-interface, mixer, draagbare af luisterapparatuur of computer.

→ Gebruik zo nodig de meegeleverde **adapter** van 3,5 mm tot 6,3 mm.

→ Maak de adapter los van de kabel door deze tegen de klok in te draaien.

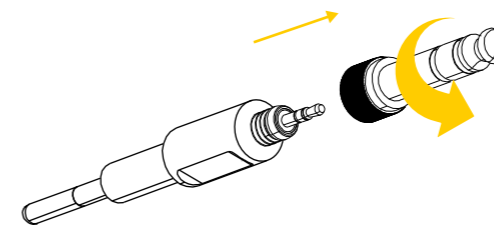

→ Bevestig de adapter aan de kabel door deze met de klok mee te draaien.

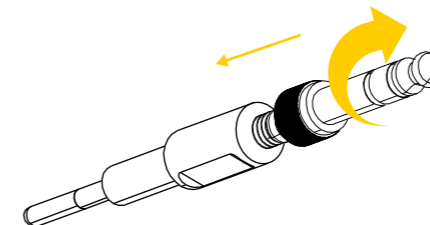

## 4. DE H200 GEBRUIKEN

- Zorg ervoor dat u de H200 correct op uw hoofd plaatst door de **L (links)** en **R (rechts)** markeringen in de oorschelpen te controleren.



- Trek beide oorschelpen naar beneden totdat deze comfortabel over uw oren liggen.



## 5. DE OORKUSSENS VERVANGEN

- i** Vanuit hygiënisch oogpunt en omdat de vulling na verloop van tijd van nature verslechtert, moeten de oorkussens en de vulling van de hoofdband af en toe worden vervangen. Voor intensief gebruikte hoofdtelefoons raden we aan dit één keer per jaar te doen. Bij gemiddeld en lichter gebruik is eens per twee jaar voldoende.

- Om de oorkussens te verwijderen, trekt u deze gewoon met een stevige greep los, totdat ze volledig van de oorschelp zijn vrijgekomen.



- Om het oorkussen te vervangen, legt u het nieuwe oorkussen op de oorschelp en werkt u het oorkussen langs de buitenrand met een drukk beweging in de groef.



- Houd het oorkussen en de oorschelp met één hand vast en loop met de wijsvinger van uw andere hand langs de binnenrand om het nieuwe oorkussen te bevestigen. Draai totdat de letters op één lijn liggen met het juk.



## 6. VERVANGEN VAN DE HOOFDBAND

- Om de vulling van de hoofdband te verwijderen, trekt u deze met een stevige greep uit het midden totdat de vulling volledig vrij is gekomen uit de hoofdband.



- Om de vulling van de hoofdband te vervangen, steekt u het ene uiteinde in de eindkap en klikt u de vulling op de hoofdband vanaf het ingebrachte uiteinde naar het andere uiteinde toewerkend vast. Steek het uiteinde in de andere eindkap. Eventueel moet u de hoofdband wijd opvouwen om het plaatsen te voltooien.



- Na enkele klikken moet de vervangen hoofdbandvulling weer gelijk zitten met de hoofdband.

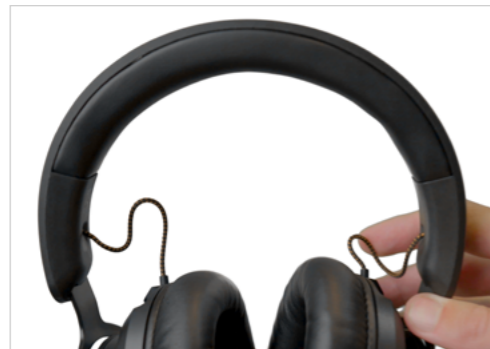

## 7. INSTRUCTIEVIDEO

-  Klik op de volgende link om een video te bekijken die alles samenvat wat hier wordt beschreven: → [Link](#)

## 8. VERZENDING

- Bewaar de productverpakking voor het geval uw hoofdtelefoon ooit verzonden moet worden. Zonder de originele verpakking is het uitermate lastig om uw hoofdtelefoon te beschermen en zonder beschadigd te raken verzonden kan worden. **ADAM Audio is niet aansprakelijk voor transportschade veroorzaakt door onjuiste verpakking.**

## 9. TECHNISCHE GEGEVENS

- Voor gedetailleerde technische specificaties, zie de ADAM Audio H200 productpagina's op → [www.adam-audio.com](http://www.adam-audio.com)

## 10. ACCESSOIRES

- Compatibele accessoires (een korte kabel, een opgerolde kabel of de zachte textielvulling voor oorkussens en hoofdband, enz.) zijn te zien op de productpagina's van → [www.adam-audio.com](http://www.adam-audio.com)



**ADAM AUDIO GMBH**  
BERLIN, GERMANY

T +49 30-863 00 97-0  
F +49 30-863 00 97-7

INFO@ADAM-AUDIO.COM  
WWW.ADAM-AUDIO.COM

H200 Handleiding © ADAM Audio GmbH 2024

Hoewel alles in het werk is gesteld om de juistheid van de hierin verstrekte informatie te waarborgen, kan ADAM Audio GmbH niet verantwoordelijk worden gesteld voor eventuele foute of ontbrekende gegevens.

Alle specificaties kunnen zonder kennisgeving worden gewijzigd.

**WWW.ADAM-AUDIO.COM**

