

# H200

Casque de studio  
fermé dynamique

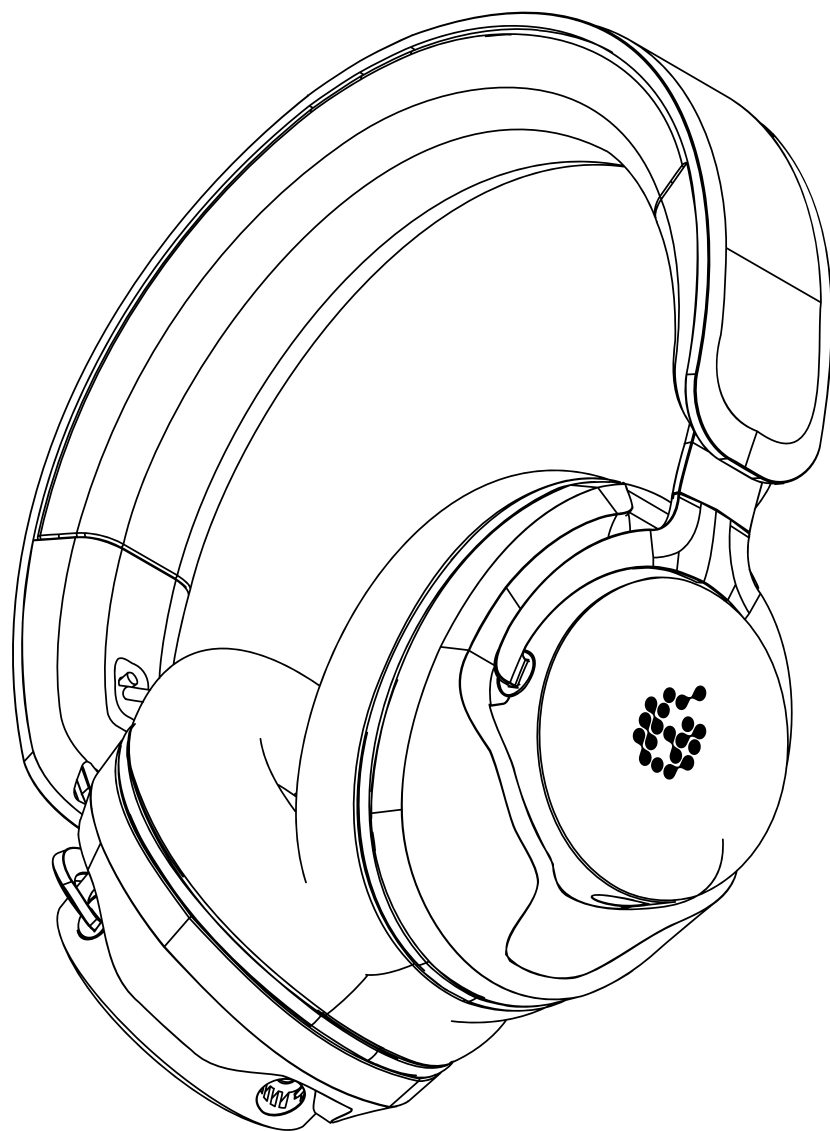

**MANUEL  
D'UTILISATION**

 **ADAM AUDIO**

# BIENVENUE !

Nous vous remercions d'avoir choisi ADAM Audio !

Nous avons mis beaucoup de passion dans ce produit et nous espérons que vous apprécierez votre nouveau casque de studio fermé dynamique **H200**.  
Il a été conçu et fabriqué selon des normes très strictes afin que vous puissiez en profiter et les utiliser de manière créative pendant de nombreuses années.

Enregistrez votre H200 sur notre site : → [www.adam-audio.com/my-adam/](http://www.adam-audio.com/my-adam/)

Merci encore et salutations de Berlin,



Christian Hellinger  
Directeur général

# SOMMAIRE

1.	CONSIGNES DE SÉCURITÉ IMPORTANTES	4
2.	CONTENU	5
3.	BRANCHEMENT DU CÂBLE DE RACCORDEMENT	6
4.	UTILISATION DU H200	8
5.	REPLACEMENT DES COUSSINETS	9
6.	REPLACEMENT DE L'ARCEAU	10
7.	VIDÉO DE DÉMONSTRATION	11
8.	EXPÉDITION	11
9.	CARACTÉRISTIQUES TECHNIQUES	11
10.	ACCESSOIRES	11

# 1. CONSIGNES DE SÉCURITÉ IMPORTANTES

## Explication des symboles graphiques



Le point d'exclamation dans un triangle équilatéral est destiné à alerter l'utilisateur de la présence de consignes importantes relatives à l'utilisation et à l'entretien de l'appareil dans la documentation qui l'accompagne.

- Veuillez lire attentivement et entièrement ce manuel avant d'utiliser le produit.
- N'utilisez pas le produit s'il est manifestement défectueux.
- Lorsque vous confiez ce produit à un tiers, incluez toujours ce manuel.
- Gardez ce produit, ses accessoires et ses pièces d'emballage hors de portée des enfants pour éviter tout risque d'ingestion ou d'étouffement.
- N'utilisez pas ce produit dans un environnement où il serait nécessaire de disposer de vos pleines capacités auditives.

## Santé

- Ce casque peut générer des niveaux de pression acoustique supérieurs à 85 dB(A). Des niveaux sonores élevés peuvent endommager votre ouïe ! L'exposition au son dépend de sa durée et au niveau sonore. Des durées plus longues et des niveaux sonores plus bas peuvent être équivalents à des durées plus courtes et des niveaux sonores plus élevés. Soyez vigilants lors de l'utilisation de cet appareil.
- Le produit génère des champs magnétiques statiques plus forts qui peuvent affecter les pacemakers ou les défibrillateurs implantés.

## Précautions contre l'endommagement du produit

- N'exposez pas ce produit à la pluie ou à l'humidité, ne mouillez jamais le produit avec un liquide et ne versez ni ne renversez jamais de liquides directement sur cet appareil.
- N'exposez jamais ce produit à des températures extrêmement élevées ou basses.
- Ne placez pas le produit à la lumière directe du soleil.
- Utilisez uniquement un chiffon sec non pelucheux pour le nettoyage.

# 2. CONTENU

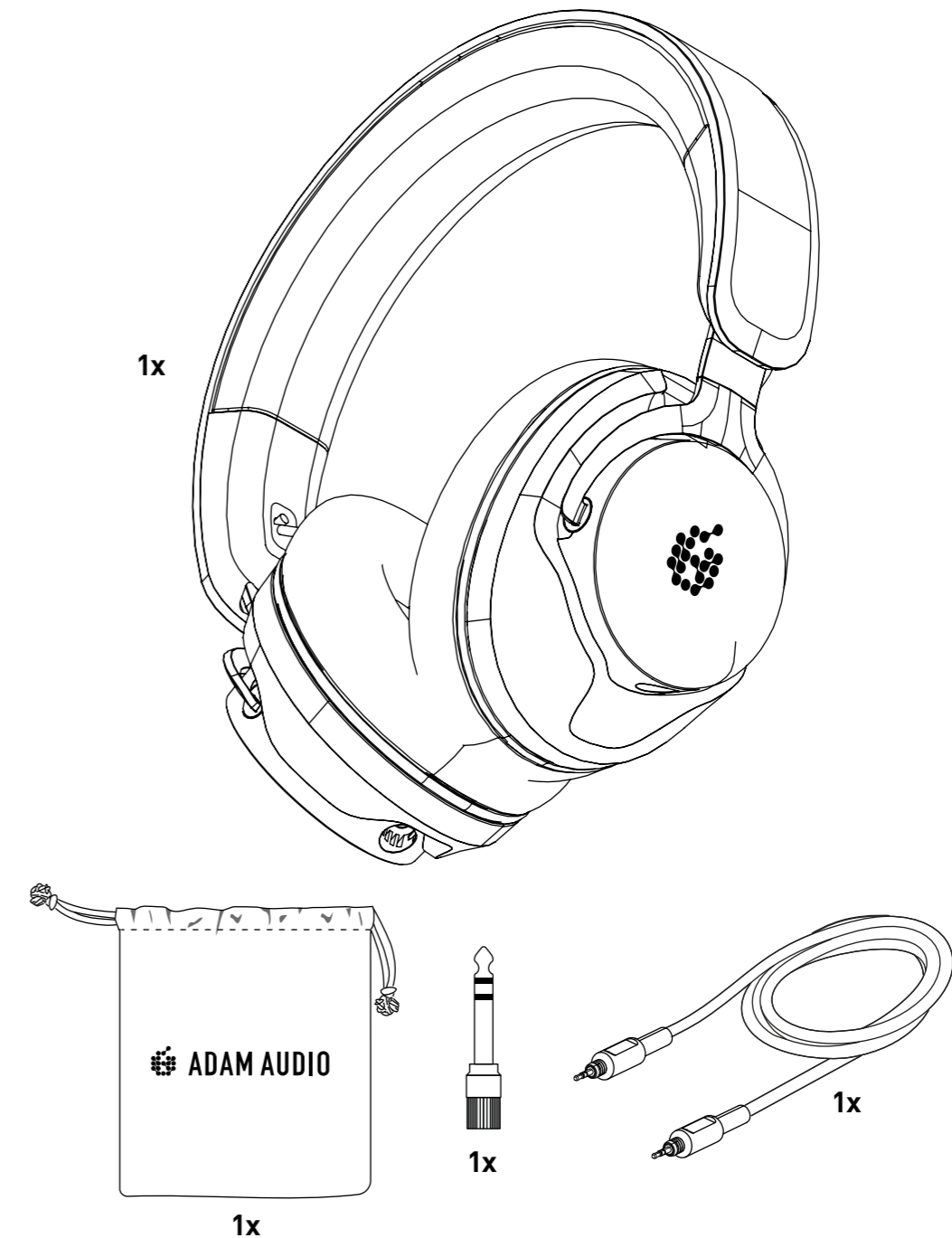

### 3. BRANCHEMENT DU CÂBLE DE RACCORDEMENT

→ Branchez le câble de raccordement inclus à l'oreillette gauche ou droite.

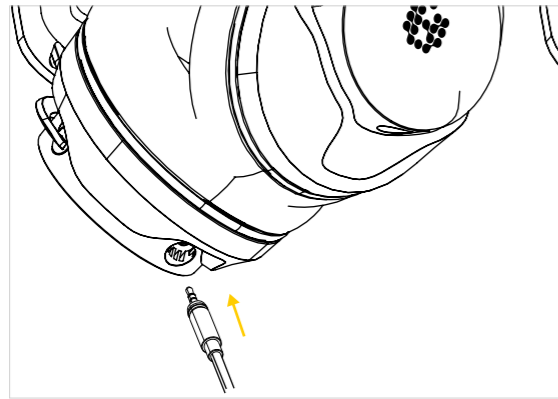

→ Insérez le câble de raccordement dans l'un des connecteurs jusqu'à ce qu'il se verrouille en position avec un clic audible.

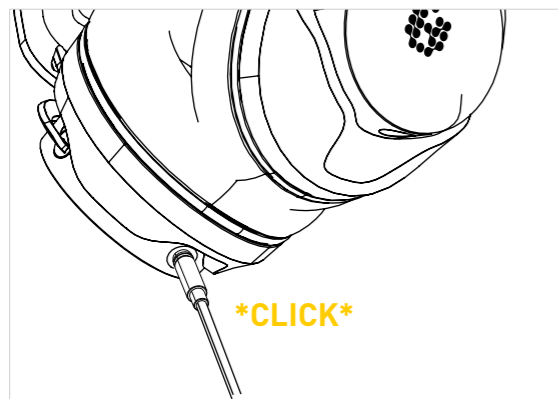

→ Pour retirer ou remplacer le câble, tirez-le délicatement hors du connecteur à l'aide du barillet du connecteur jack et non du câble.

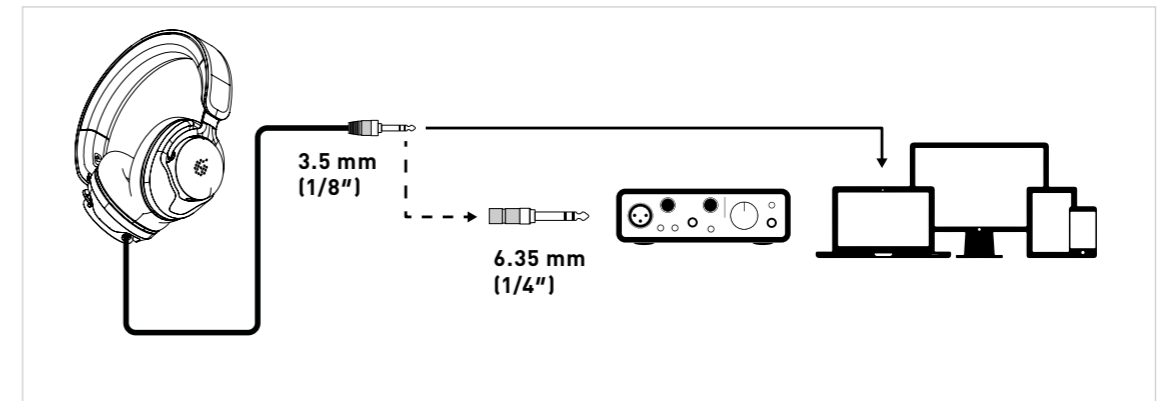
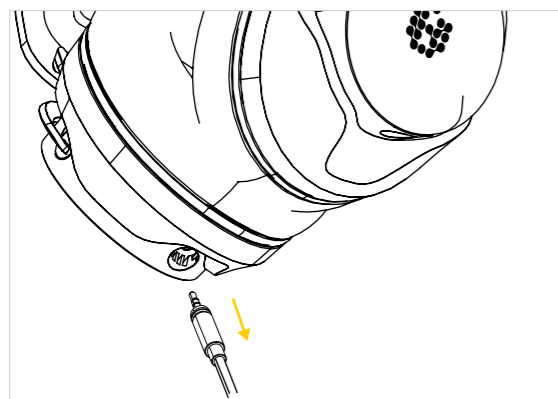

→ Branchez le H200 à la sortie casque d'un amplificateur de casque dédié, à la sortie casque de votre interface audio, de votre console de mixage, de votre dispositif d'écoute portable ou de votre ordinateur.

→ Utilisez l'adaptateur **inclus de 3,5 mm à 6,3 mm** si nécessaire.

→ Débranchez l'adaptateur du câble en le tournant dans le sens contraire des aiguilles d'une montre.

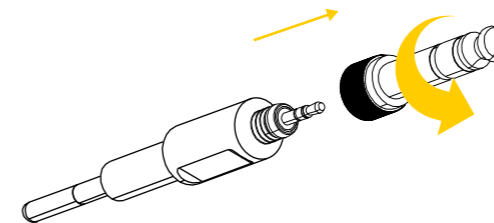

→ Raccordez l'adaptateur au câble en le tournant dans le sens des aiguilles d'une

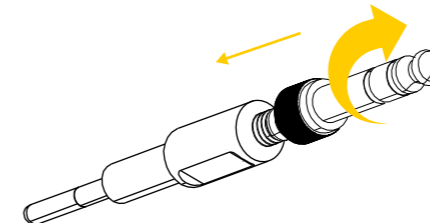

## 4. UTILISATION DU H200

- Assurez-vous de positionner correctement le H200 sur votre tête en vérifiant les marques **L (gauche)** et **R (droite)** sur les oreillettes.



- Tirez les deux oreillettes vers le bas jusqu'à ce qu'elles reposent confortablement sur vos oreilles.



## 5. REMPLACEMENT DES COUSSINETS

- i** Pour des raisons d'hygiène et parce que les matériaux de rembourrage se dégradent naturellement avec le temps, les coussinets et le rembourrage de l'arceau doivent être remplacés de temps en temps. En cas d'utilisation intensive du casque, nous recommandons de le faire une fois par an, pour une utilisation modérée et moins régulière, une fois tous les deux ans est suffisant.

- Pour retirer les coussinets, il suffit de tirer fermement le milieu du coussinet jusqu'à ce qu'il se soit complètement détaché de l'oreillette.



- Pour remplacer le coussinet, placez-le sur l'oreillette et commencez à le faire lentement glisser le bord extérieur du coussinet dans la rainure.



- Tenez le coussinet et l'oreillette d'une main et passez votre autre index le long de l'intérieur en décrivant un cercle pour fixer le nouveau coussinet. Tournez jusqu'à ce que les lettres s'alignent sur le yoke.



## 6. REMPLACEMENT DE L'ARCEAU

- Pour retirer le rembourrage de l'arceau, il suffit de tirer fermement du milieu jusqu'à ce qu'il soit complètement détaché de l'arceau.



- Pour remplacer le rembourrage de l'arceau, insérez une extrémité dans l'embout, puis clipsez le rembourrage sur l'arceau, en commençant par l'extrémité insérée et en procédant ainsi jusqu'à l'autre extrémité. Insérez l'autre extrémité dans l'embout. Vous devrez peut-être élargir l'arceau pour terminer l'installation.



- Après plusieurs clics, le rembourrage de l'arceau remplacé doit être à nouveau aligné sur l'arceau.

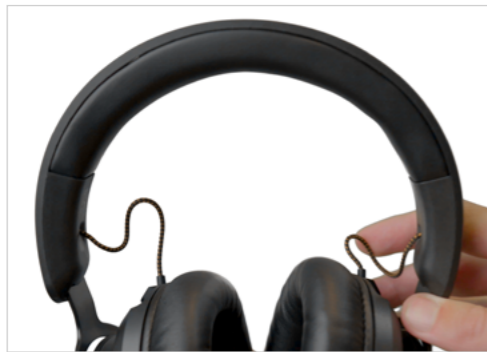

## 7. VIDÉO DE DÉMONSTRATION

-  Cliquez sur le lien suivant pour visionner une vidéo résumant tout ce qui est décrit ici : → [Link](#)

## 8. EXPÉDITION

- Conservez l'emballage de votre produit au cas où votre casque audio aurait besoin d'être transporté. Sans l'emballage d'origine, il est extrêmement difficile de protéger votre casque pour le transporter sans l'endommager. **ADAM Audio ne peut pas être tenu responsable des dommages causés par un transport effectué dans un emballage inapproprié.**

## 9. CARACTÉRISTIQUES TECHNIQUES

- Pour plus de détails sur les caractéristiques techniques, reportez-vous aux pages du produit ADAM Audio H200 sur le site → [www.adam-audio.com](http://www.adam-audio.com)

## 10. ACCESSOIRES

- Les accessoires compatibles (un câble court, un câble extensible ou des coussinets et un rembourrage de l'arceau plus doux, etc.) sont disponibles sur les pages des produits du site → [www.adam-audio.com](http://www.adam-audio.com)



**ADAM AUDIO GMBH**  
BERLIN, GERMANY

T +49 30-863 00 97-0  
F +49 30-863 00 97-7

INFO@ADAM-AUDIO.COM  
WWW.ADAM-AUDIO.COM

Manuel H200 © ADAM Audio GmbH 2024

Bien que tous les efforts aient été déployés pour assurer l'exactitude des informations fournies dans le présent document, ADAM Audio GmbH ne peut être tenu responsable des erreurs ou des omissions.

Toutes les caractéristiques peuvent être modifiées sans préavis.

**WWW.ADAM-AUDIO.COM**

