

H200

Cuffie dinamiche closed-back
per l'uso in studio

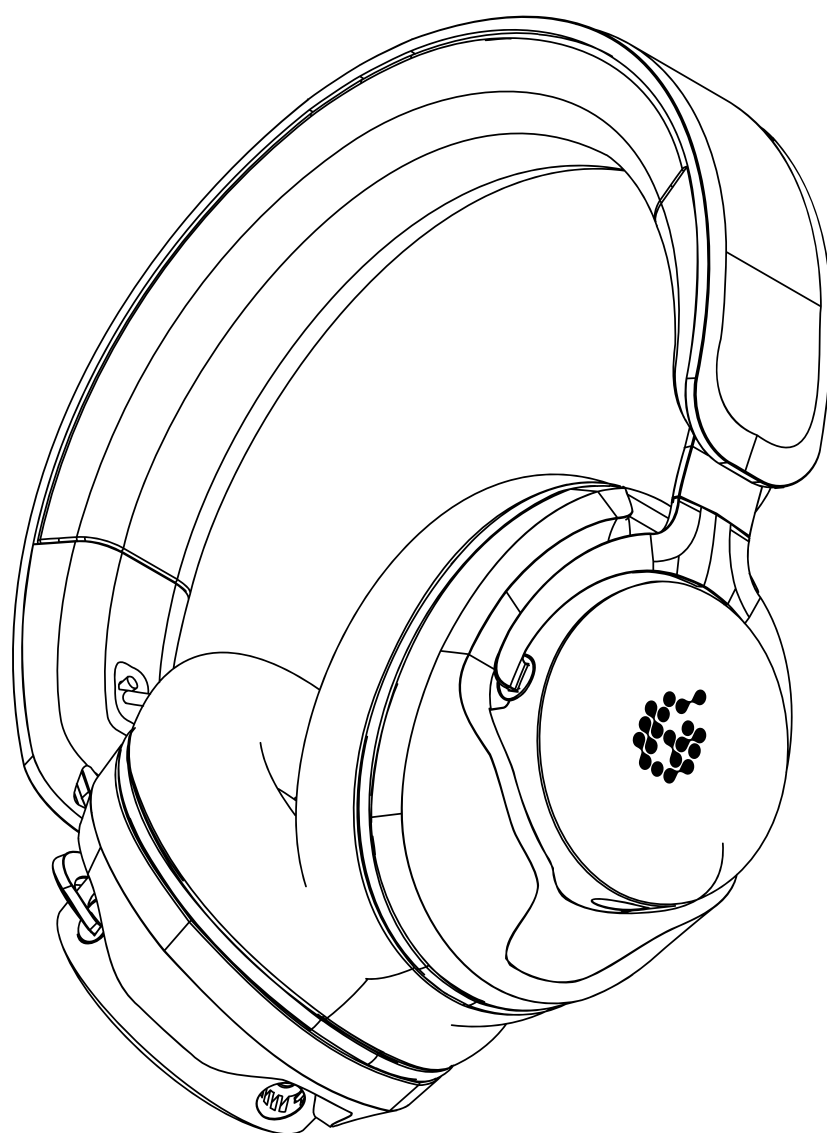

MANUALE D'USO

 **ADAM AUDIO**

TI DIAMO IL BENVENUTO!

Ti ringraziamo per aver scelto ADAM Audio.

Speriamo che le tue nuove cuffie **dinamiche closed-back H200 per l'uso in studio, un prodotto che contiene tutta la nostra passione, possano essere di tuo gradimento.**

Sono state progettate e fabbricate secondo standard molto rigidi per permetterti di apprezzarle e usarle in modo creativo per molti anni.

Registra le tue H200 su: → www.adam-audio.com/my-adam/

Ti ringraziamo ancora per l'acquisto e ti mandiamo i nostri saluti da Berlino,

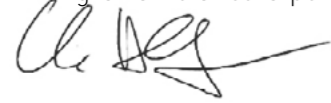

Christian Hellinger
Amministratore Delegato

INDICE

1.	ISTRUZIONI IMPORTANTI PER LA SICUREZZA	4
2.	COSAÈ INCLUSO	5
3.	COLLEGAMENTO DEL CAVO DI CONNESSIONE	6
4.	UTILIZZARE H200	8
5.	SOSTITUZIONE DEI CUSCINETTI AURICOLARI	9
6.	SOSTITUZIONE DELL'ARCHETTO	10
7.	VIDEO DIDATTICO	11
8.	SPEDIZIONE	11
9.	DATI TECNICI	11
10.	ACCESSORI	11

1. ISTRUZIONI IMPORTANTI PER LA SICUREZZA

Spiegazione dei simboli grafici



Il punto esclamativo all'interno di un triangolo equilatero ha lo scopo di avvisare l'utente della presenza di istruzioni operative e di manutenzione [assistenza] importanti nella documentazione che accompagna l'apparecchio.

- Prima di utilizzare il prodotto, leggere attentamente e completamente il presente manuale.
- Non utilizzare un prodotto palesemente difettoso.
- Quando si passa questo prodotto a terzi, includere sempre questo manuale.
- Conservare questo prodotto, i suoi accessori e le parti dell'imballaggio lontano dalla portata dei bambini per evitare rischi di ingestione o soffocamento.
- Non utilizzare questo prodotto in un ambiente in cui sono necessarie le capacità uditive.

Rischi per la salute

- Questa cuffia può generare livelli di pressione sonora superiori a 85 dB(A). Livelli sonori troppo alti possono danneggiare l'udito! L'esposizione uditiva varia in funzione del rapporto tra il tempo e il volume di ascolto. Tempi di ascolto lunghi a basso volume possono equivalere a tempi di ascolto brevi a volume alto. Nell'utilizzo di questo prodotto si raccomanda cautela.
- Il prodotto genera campi magnetici statici più forti che potrebbero avere effetti su pacemakers o defibrillatori sottocutanei.

Prevenire danni al prodotto

- Non lasciare che questo prodotto entri in contatto con pioggia o umidità, non bagnare mai il prodotto con nessun liquido e non versare o rovesciare dei liquidi direttamente sul dispositivo.
- Non esporre il prodotto a temperature estremamente alte o estremamente basse.
- Non posizionare il prodotto alla luce solare diretta.
- Per la pulizia, utilizzare solo un panno asciutto e privo di lanugine.

2. COSA È INCLUSO

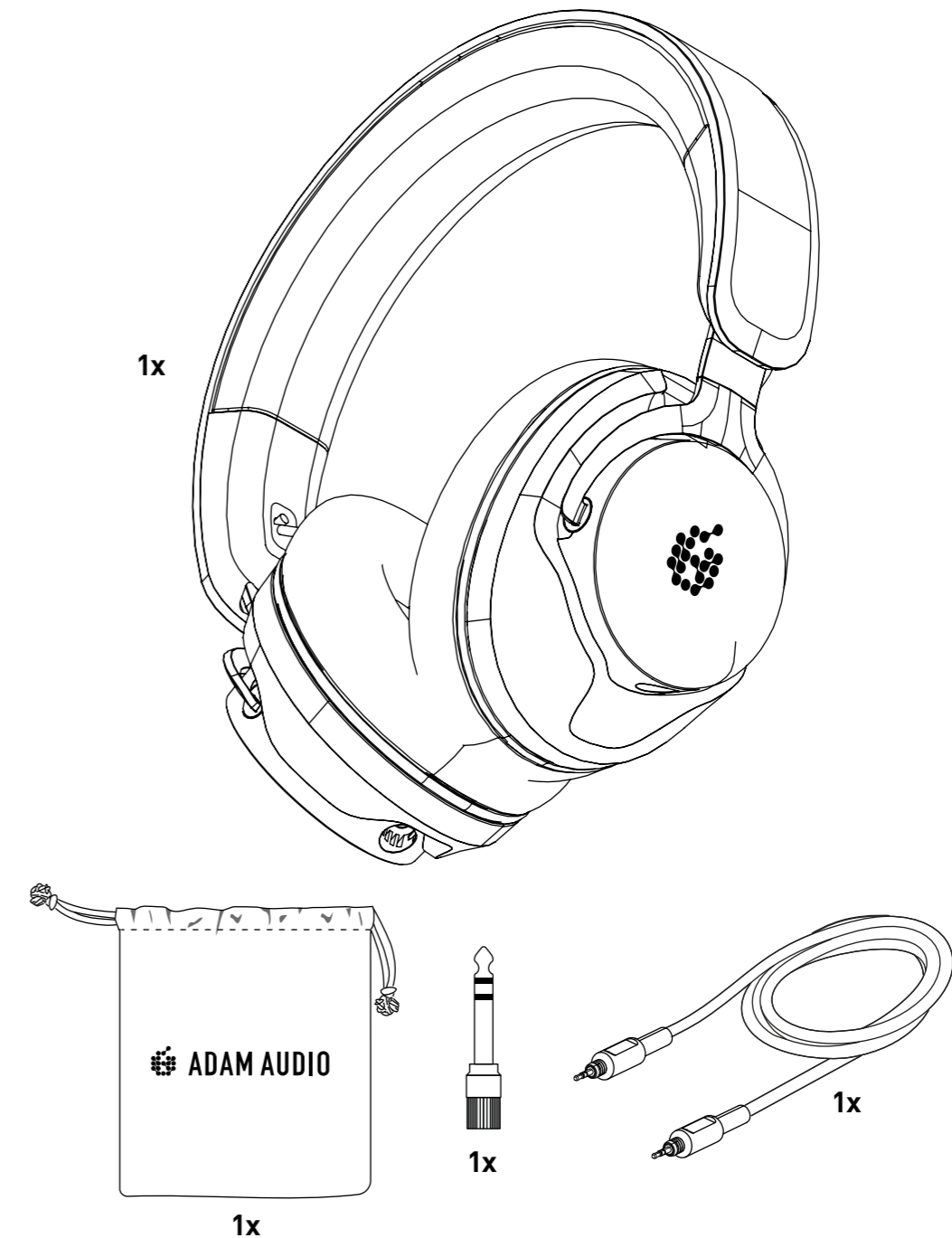

3. COLLEGAMENTO DEL CAVO DI CONNESSIONE

→ Collegare il cavo di connessione incluso al padiglione auricolare sinistro o destro.

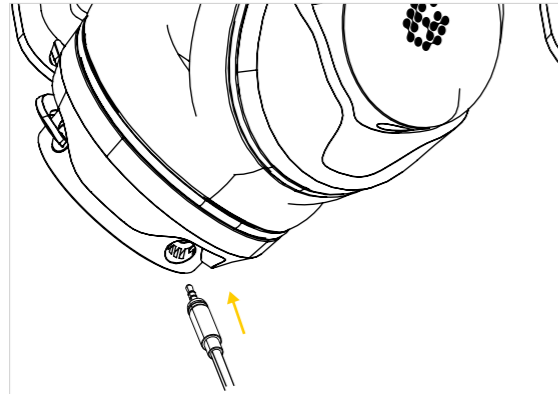

→ Inserire il cavo di connessione in uno dei connettori fino a quando non si blocca in posizione con uno scatto udibile.

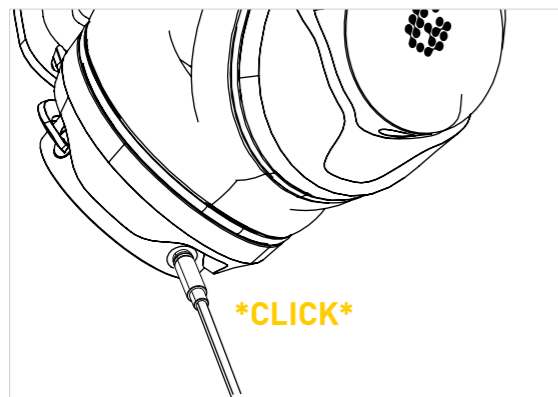

→ Non tirare il cavo per rimuoverlo o sostituirlo, utilizzare invece il cilindro del connettore jack per estrarlo delicatamente dal connettore.

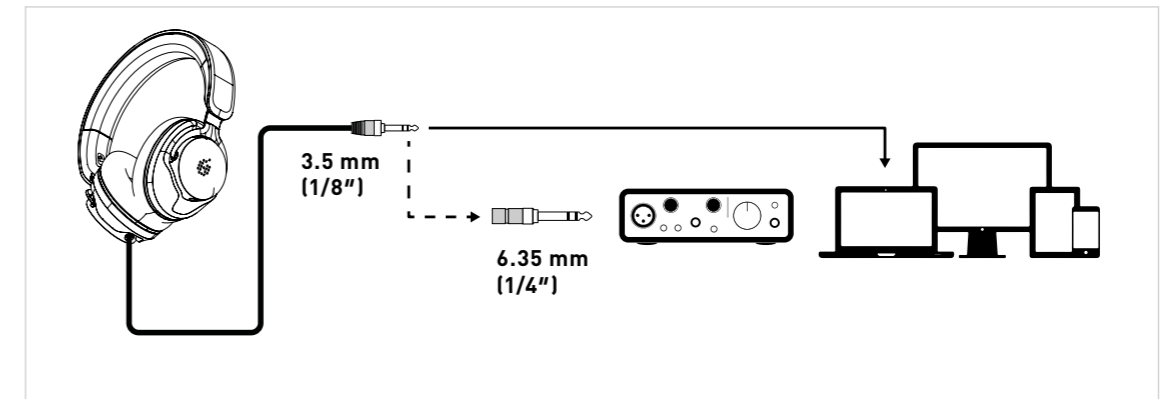
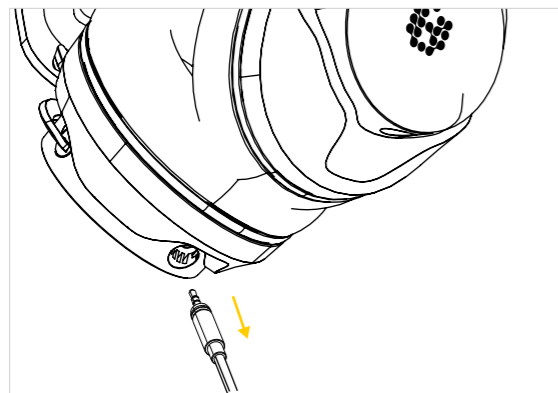

→ Collegare l'H200 all'uscita delle cuffie, ad esempio un amplificatore per cuffie dedicato, l'uscita delle cuffie dell'interfaccia audio, il mixer, il dispositivo di ascolto portatile o il computer.

→ Utilizzare l'adattatore da 3,5 mm a 6,3 mm incluso, se necessario.

→ Staccare l'adattatore dal cavo ruotandolo in senso antiorario.

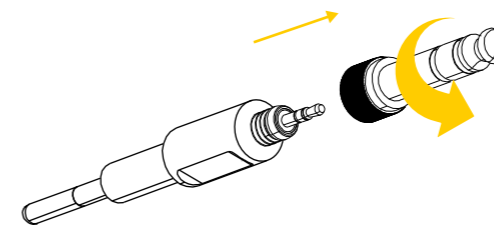

→ Fissare l'adattatore al cavo ruotandolo in senso orario.

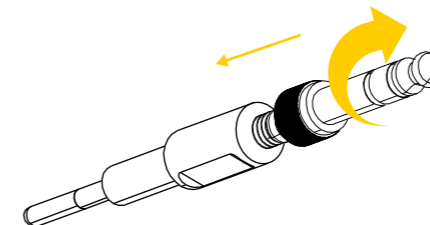

4. UTILIZZARE H200

- Assicurarsi di posizionare correttamente l'H200 sulla testa controllando le marcature **L (sinistra)** e **R (destra)** negli auricolari.



- Tirare entrambi i padiglioni verso il basso fino a quando non si appoggiano comodamente sulle orecchie.



5. SOSTITUZIONE DEI CUSCINETTI AURICOLARI

- i** Per motivi igienici e perché i materiali di imbottitura si degradano naturalmente nel tempo, i cuscinetti auricolari e l'imbottitura dell'archetto devono essere sostituiti occasionalmente. Per le cuffie sottoposte a un uso intenso si consiglia la sostituzione una volta all'anno, per un uso medio e leggero è sufficiente una volta ogni due anni.

- Per rimuovere i cuscinetti auricolari, è sufficiente tirare saldamente dal centro del cuscinetto fino al completo distacco dal padiglione.



- Per sostituire il cuscinetto auricolare, posizionarlo sul padiglione e iniziare a inserire lentamente il bordo esterno del padiglione nella scanalatura.



- Tenere il cuscinetto auricolare e il padiglione con una mano e fare scorrere l'altro dito indice circolarmente lungo la parte interna per fissare il nuovo cuscinetto. Ruotare fino a quando le lettere non si allineano con il giogo.



6. SOSTITUZIONE DELL'ARCHETTO

- Per rimuovere l'imbottitura dell'archetto, è sufficiente tirare saldamente dal centro fino al completo distacco dall'archetto.



- Per sostituire l'imbottitura dell'archetto, inserire un'estremità nel cappuccio terminale, quindi agganciare l'imbottitura sull'archetto, partendo dall'estremità inserita e procedendo verso l'altra. Inserire l'estremità più lontana nell'altro cappuccio. Potrebbe essere necessario aprire l'archetto per completare l'installazione.



- Dopo diversi scatti, l'imbottitura dell'archetto sostituita dovrebbe essere di nuovo a filo con la fascia.

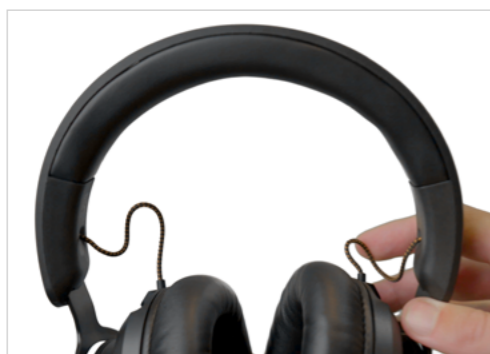

7. VIDEO DIDATTICO

- ⓘ Cliccare sul seguente link per guardare un video che riassume le informazioni illustrate in questo documento: → [Link](#)

8. SPEDIZIONE

- Conservare la confezione del prodotto nel caso in cui le cuffie debbano essere trasportate. Senza la confezione originale, è estremamente difficile proteggere le cuffie e assicurare una spedizione senza danni. **ADAM Audio non si assume alcuna responsabilità per danni durante il trasporto causati da un imballaggio non adeguato.**

9. DATI TECNICI

- Per specifiche tecniche dettagliate, consultare le pagine prodotto H200 di ADAM Audio all'indirizzo → www.adam-audio.com

10. ACCESSORI

- Gli accessori compatibili (un cavo corto, un cavo a spirale o i cuscinetti auricolari in tessuto morbido e l'imbottitura della fascia, ecc.) sono disponibili alle pagine prodotto all'indirizzo → www.adam-audio.com

ADAM AUDIO GMBH
BERLIN, GERMANY

T +49 30-863 00 97-0
F +49 30-863 00 97-7

INFO@ADAM-AUDIO.COM
WWW.ADAM-AUDIO.COM

Manuale H200 © ADAM Audio GmbH 2024

Sebbene siano state prese tutte le misure necessarie al fine di garantire l'accuratezza delle informazioni fornite nel presente documento, ADAM Audio GmbH non può essere considerata responsabile per la presenza di eventuali omissioni o errori.

Tutte le specifiche sono soggette a modifiche senza preavviso.

WWW.ADAM-AUDIO.COM

