

H200

Auriculares de estudio
dinámicos y cerrados

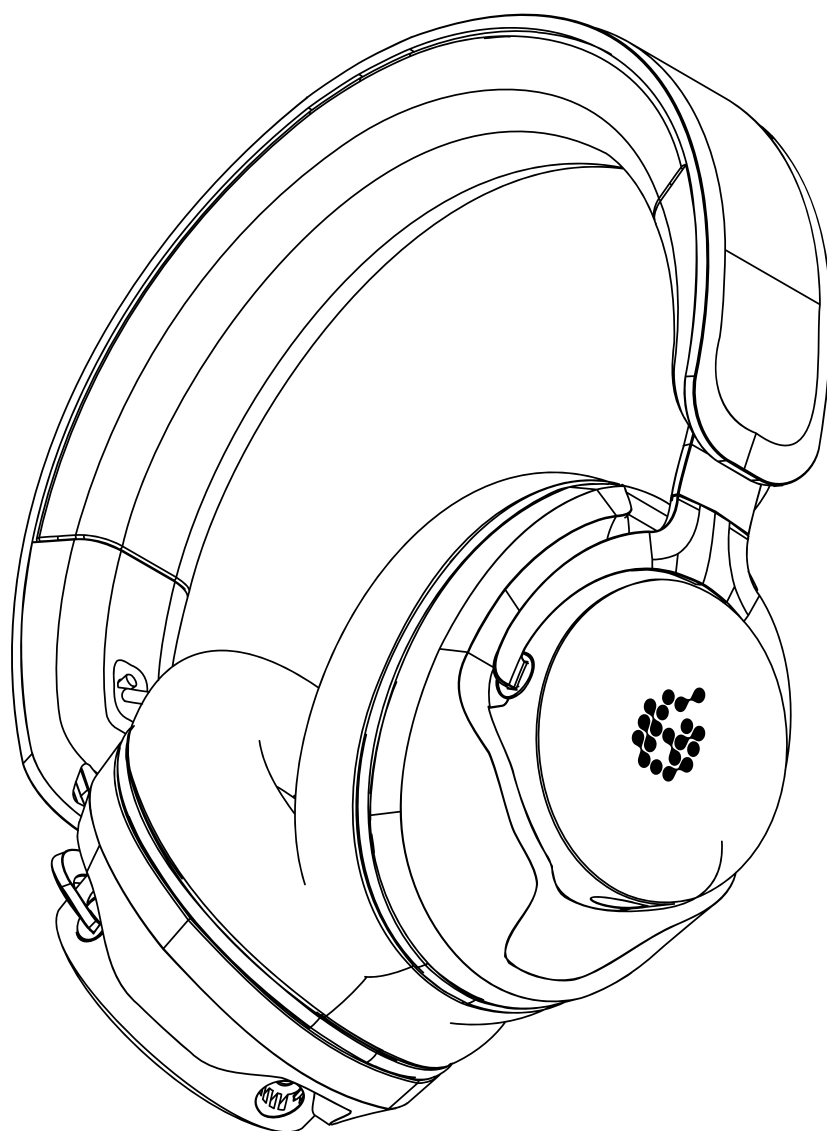

**MANUAL DE
INSTRUCCIONES**

 **ADAM AUDIO**

¡LE DAMOS LA BIENVENIDA!

¡Gracias por elegir ADAM Audio!

Hemos puesto mucha pasión en este producto y esperamos que disfrute de sus nuevos auriculares de estudio dinámicos y cerrados **H200**.

Se han diseñado y fabricado con la máxima calidad para que pueda disfrutarlos y utilizarlos de manera creativa durante muchos años.

Registre sus H200 en: → www.adam-audio.com/my-adam/

De nuevo, gracias y saludos desde Berlín,



Christian Hellinger
Director General

ÍNDICE

1.	INSTRUCCIONES IMPORTANTES DE SEGURIDAD	4
2.	QUÉ INCLUYE	5
3.	FIJACIÓN DEL CABLE DE CONEXIÓN	6
4.	USO DEL H200	8
5.	SUSTITUCIÓN DE LAS ALMOHADILLAS	9
6.	SUSTITUCIÓN DE LA DIADEMA	10
7.	VÍDEO DE INSTRUCCIONES	11
8.	ENVÍO	11
9.	DATOS TÉCNICOS	11
10.	ACCESORIOS	11

1. INSTRUCCIONES IMPORTANTES DE SEGURIDAD

Explicación de los símbolos gráficos



El signo de exclamación dentro de un triángulo sirve para avisar al usuario de la presencia de instrucciones importantes de funcionamiento y mantenimiento en la documentación que acompaña al producto.

- Lea con atención todo el manual antes de utilizar el producto.
- No utilice ningún producto manifiestamente defectuoso.
- Si entrega este producto a un tercero, incluya siempre este manual.
- Mantenga el producto, los accesorios y el embalaje fuera del alcance de los niños para evitar riesgos de ingestión o asfixia.
- No utilice el producto en entornos en los que sea necesario el uso de su capacidad auditiva.

Salud

- Este auricular puede generar niveles de presión sonora superiores a 85 dB(A). Un nivel de ruido elevado puede dañar el oído. La exposición al ruido depende del tiempo y del nivel. Un tiempo prolongado y un nivel más bajo pueden equivaler a un tiempo más breve y un nivel más elevado. Tenga cuidado al utilizar este producto.
- El producto genera campos magnéticos estáticos más fuertes que pueden afectar a los marcapasos o desfibriladores implantados.

Prevenir daños en el producto

- No exponga el producto a la lluvia o la humedad, no lo humedezca con ningún líquido y no vierta o derrame líquidos directamente encima de él.
- No exponga el producto a temperaturas extremadamente altas o bajas.
- No coloque el producto bajo la luz solar directa.
- Utilice únicamente un paño seco sin pelusa para limpiarlo.

2. QUÉ INCLUYE

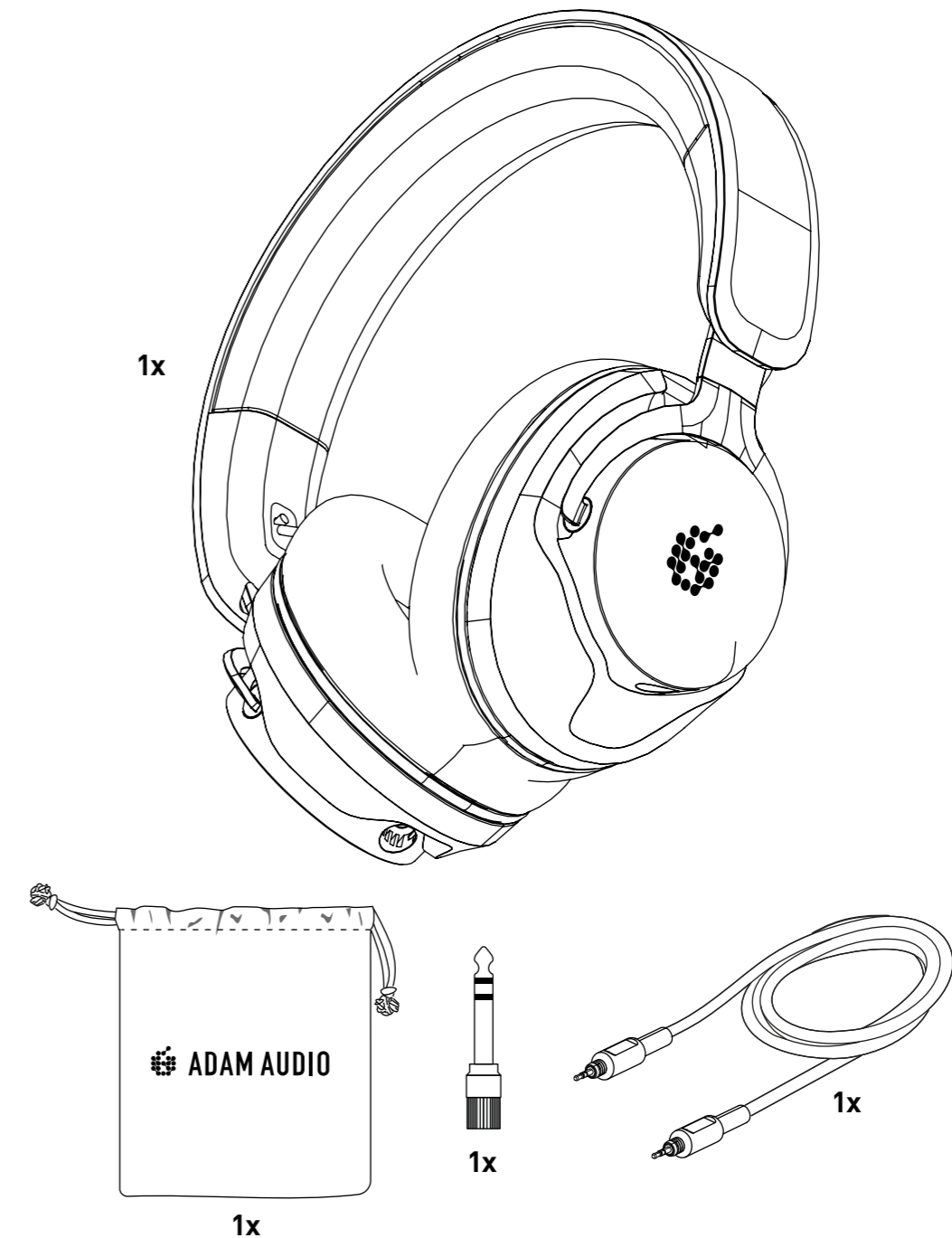

3. FIJACIÓN DEL CABLE DE CONEXIÓN

→ Fije el cable de conexión incluido a la orejera izquierda o derecha.

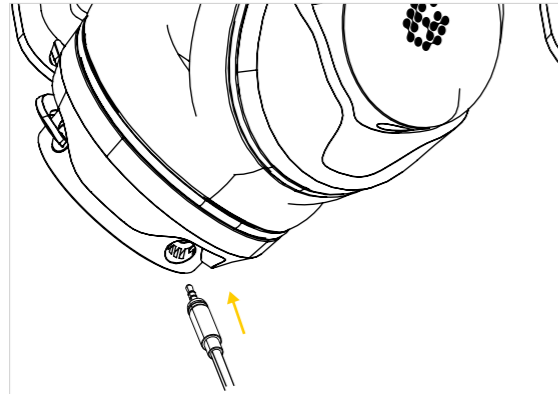

→ Inserte el cable de conexión en uno de los conectores hasta que quede encajado en su lugar con un clic audible.

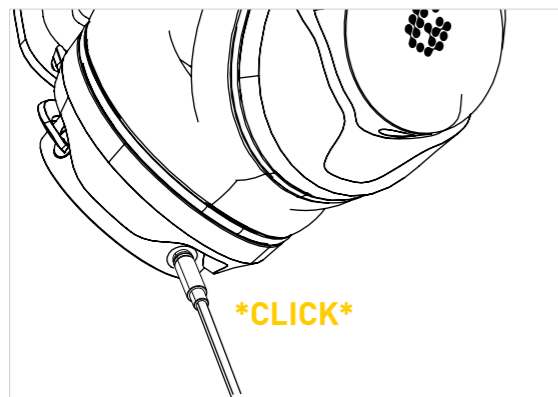

→ Para retirar o reemplazar el cable, sáquelo suavemente del conector utilizando el cilindro del conector hembra, no el cable.

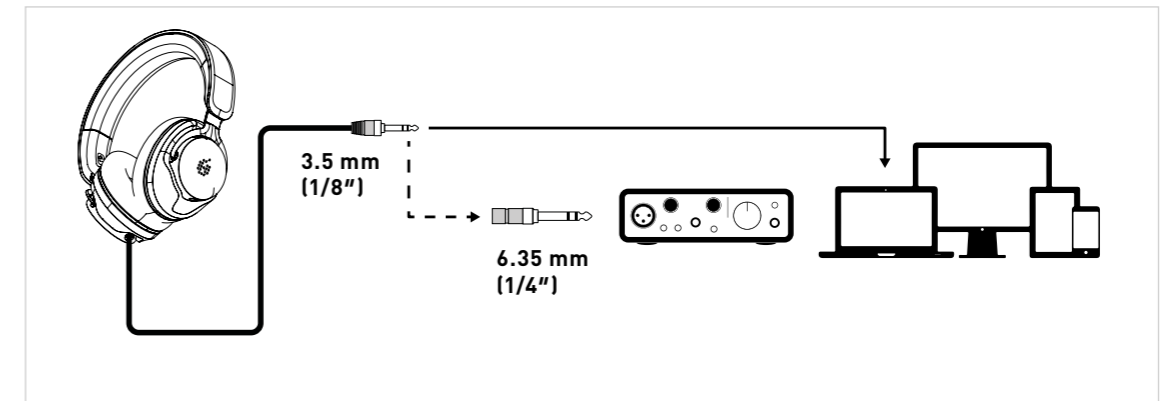
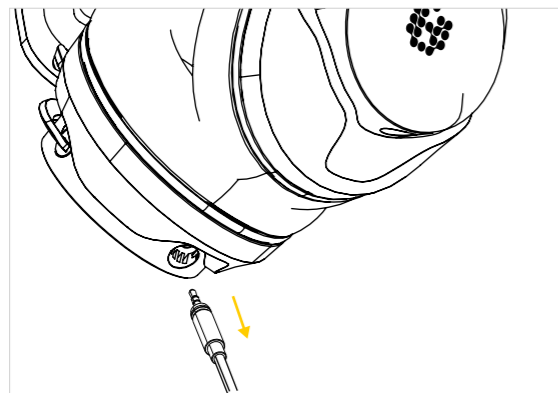

→ Conecte los H200 a la salida para auriculares de, por ejemplo, un amplificador de auriculares, una interfaz de audio, una mezcladora, un reproductor de audio portátil o un ordenador.

→ Utilice el adaptador **de 3,5 mm a 6,3 mm incluido** si es necesario.

→ Desconecte el adaptador del cable girándolo en sentido contrario a las agujas del reloj.

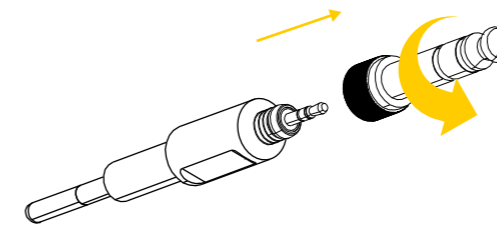

→ Conecte el adaptador al cable girándolo en el sentido de las agujas del reloj.

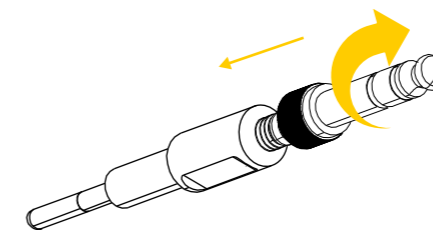

4. USO DE LOS H200

- Colóquese los H200 correctamente en la cabeza, fijándose en las marcas **L (izquierda)** y **R (derecha)** de los auriculares.



- Tire ambos auriculares hacia abajo hasta que se apoyen cómodamente sobre las orejas.



5. SUSTITUCIÓN DE LAS ALMOHADILLAS

- ⓘ Por razones de higiene y porque los materiales del acolchado se deterioran naturalmente con el tiempo, las almohadillas para los oídos y el acolchado de la diadema deben sustituirse de vez en cuando. Si los auriculares se utilizan mucho, se recomienda hacerlo una vez al año; si se utilizan de forma menos frecuente, una vez cada dos años sería suficiente.

- Para retirar las almohadillas, tire firmemente desde el centro hasta que se separen completamente del auricular.



- Para reemplazar la almohadilla, colóquela en el auricular e introduzca lentamente el borde exterior en la ranura.



- Sostenga la almohadilla y el auricular con una mano y pase el dedo índice de la otra mano por el interior haciendo un círculo para colocar la nueva almohadilla. Gire hasta que las letras queden alineadas con el soporte.



6. SUSTITUCIÓN DE LA DIADEMA

- Para retirar el acolchado de la diadema, tire firmemente desde el centro hasta que se desenganche completamente de esta.



- Para reemplazar el acolchado de la diadema, inserte un extremo en la tapa exterior y, a continuación, enganche el acolchado en la diadema, comenzando por el extremo insertado y avanzando hacia el otro. Inserte el extremo en la otra tapa exterior. Es posible que tenga que abrir del todo la diadema para acabar de colocarlo.



- Tras varios clics, el nuevo acolchado de la diadema debe quedar de nuevo alineado con la diadema.

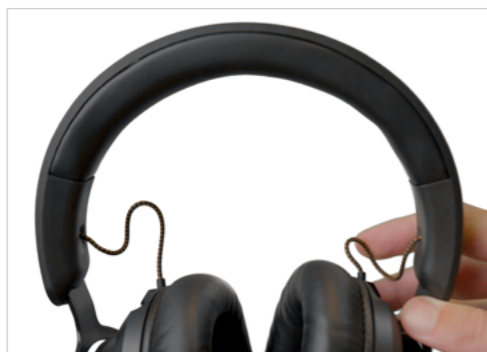

7. VÍDEO DE INSTRUCCIONES

-  Haga clic en el siguiente enlace para ver un vídeo que resume todo lo se explica aquí:
→ [Link](#)

8. ENVÍO

- Guarde el embalaje de su producto por si alguna vez necesita transportar los auriculares. Sin el embalaje original, resultará muy difícil proteger sus auriculares para que puedan enviarse sin sufrir daños. **ADAM Audio no se hace responsable de los daños de transporte causados por un embalaje inadecuado.**

9. DATOS TÉCNICOS

- Para ver en detalle las especificaciones técnicas, consulte las páginas de productos ADAM Audio H200 en → www.adam-audio.com

10. ACCESORIOS

- Los accesorios compatibles (un cable corto, un cable enrollado, las almohadillas de tela suave, el acolchado de la diadema, etc.) se pueden ver en las páginas del producto en → www.adam-audio.com

ADAM AUDIO GMBH
BERLIN, GERMANY

T +49 30-863 00 97-0
F +49 30-863 00 97-7

INFO@ADAM-AUDIO.COM
WWW.ADAM-AUDIO.COM

Manual H200 © ADAM Audio GmbH 2024

Si bien se ha hecho todo lo posible para garantizar la exactitud de la información proporcionada en este documento, ADAM Audio GmbH no se hace responsable de los errores u omisiones.
Todas las especificaciones están sujetas a cambios sin previo aviso.

WWW.ADAM-AUDIO.COM

V09/24

