

H200

Dynamiska studiohörlurar
med slutet bakstycke

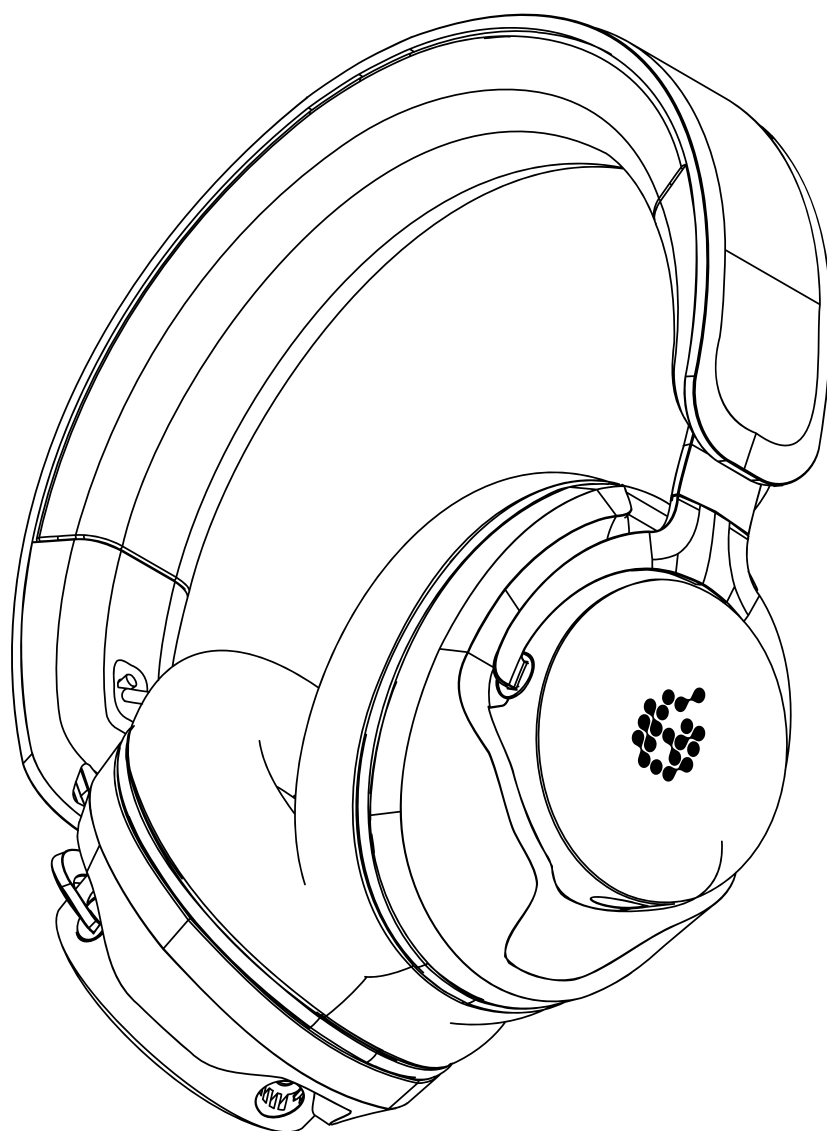

BRUKSANVISNING

 **ADAM AUDIO**

VÄLKOMMEN!

Tack för att du valt ADAM Audio!

Vi har lagt mycket passion i denna produkt och vi hoppas att du gillar dina nya **H200 Dynamic Closed-Back Studio-hörlurar.**

De designades och tillverkades enligt mycket höga standarder så att du kan njuta av och kreativt använda dem i många år.

Registrera dina H200 på: → www.adam-audio.com/my-adam/

Återigen, tack och hälsningar från Berlin,



Christian Hellinger
Verkställande direktör

INNEHÅLL

1.	VIKTIGA SÄKERHETSINSTRUKTIONER	4
2.	VAD INGÅR	5
3.	FÄSTA ANSLUTNINGSKABELN	6
4.	ANVÄNDA H200	8
5.	UTBYTE AV ÖRONKUDDARNA	9
6.	UTBYTE AV HUVUDBANDET	10
7.	INSTRUKTIONSVIDEO	11
8.	FRAKT	11
9.	TEKNISKA DATA	11
10.	TILLBEHÖR	11

1. VIKTIGA SÄKERHETS- INSTRUKTIONER

Förklaring av grafiska symboler



Utropstecknet inuti en liksidig triangel är avsett att uppmärksamma användaren på förekomsten av viktiga drifts- och underhållsinstruktioner i den litteratur som medföljer apparaten.

- Läs denna bruksanvisning noggrant och fullständigt innan du använder produkten.
- Använd inte en uppenbart defekt produkt.
- När du överlämnar denna produkt till en tredje part, inkludera alltid denna bruksanvisning.
- Förvara denna produkt, dess tillbehör och förpackningsdelar utom räckhåll för barn för att förhindra svälj- eller kvävningsrisker.
- Använd inte denna produkt i en miljö där dina hörsel förmågor behövs.

Hälsa

- Denna hörlur kan generera ljudtrycksnivåer över 85 dB(A). Höga ljudnivåer kan skada din hörsel! Ljudexponering är en funktion av tid och nivå. Längre tider och lägre nivåer kan motsvara kortare tider och högre nivåer. Var försiktig när du använder denna produkt.
- Produkten genererar starkare statiska magnetfält som kan påverka pacemakers eller implanterade defibrillatorer.

Förhindra skador på produkten

- Utsätt inte denna produkt för regn eller fukt, fukta aldrig produkten med någon vätska och håll aldrig eller spill aldrig vätskor direkt på denna enhet.
- Utsätt aldrig denna produkt för extremt höga eller låga temperaturer.
- Placera inte produkten i direkt solljus.
- Använd endast en torr luddfri trasa för rengöring.

2. VAD INGÅR



3. FÄSTA ANSLUTNINGSKABELN

→ Fäst den medföljande anslutningskabeln antingen på vänster eller höger öronkåpa.

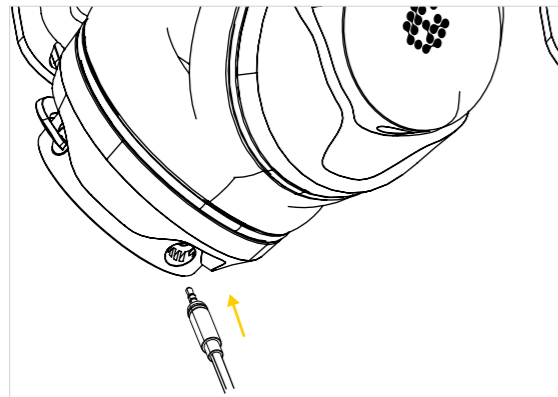

→ Sätt in anslutningskabeln i en av kontakterna tills den låses på plats med ett hörbart klick.

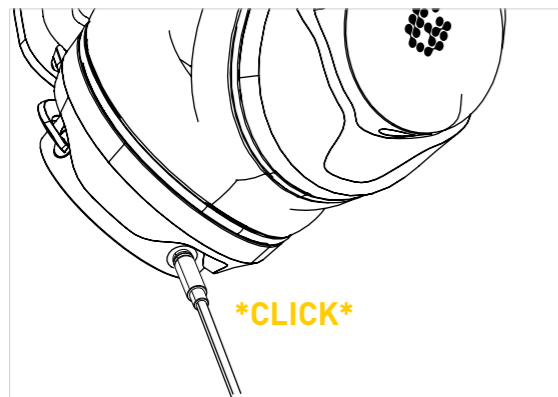

→ För att ta bort eller byta ut kabeln, dra försiktigt ut den ur kontakten med hjälp av uttagskontakten, inte kabeln.

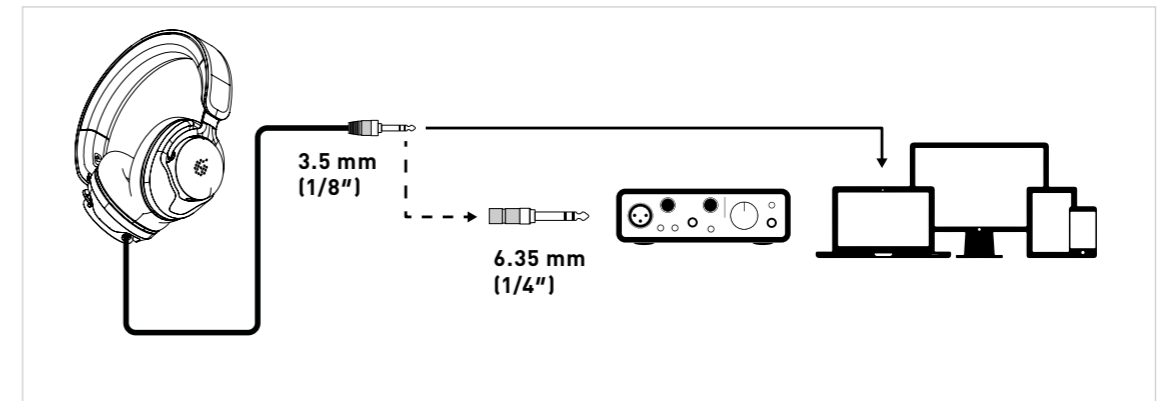
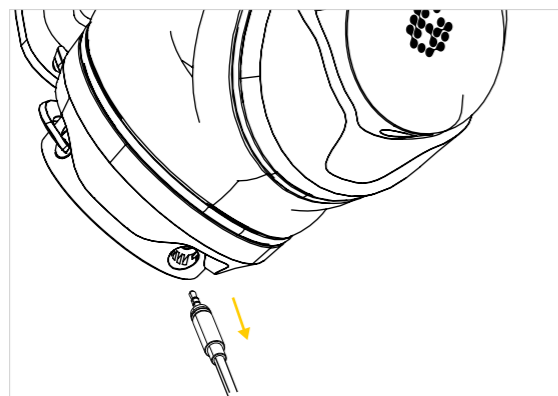

→ Anslut H200 till hörlursutgången på t.ex. en dedikerad hörlursförstärkare, hörlursutgången på ditt ljudgränssnitt, din mixer, bärbara lyssningsenhet eller dator.

→ Använd den medföljande **3,5 mm till 6,3 mm-adaptorn** vid behov.

→ Lossa adaptorn från kabeln genom att vrida den moturs.

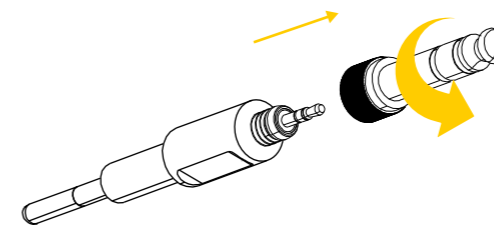

→ Fäst adaptorn på kabeln genom att vrida den medurs.

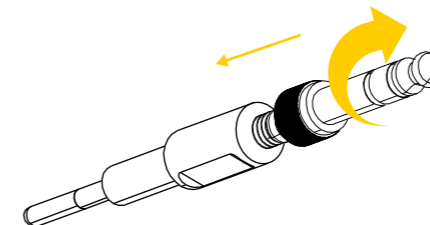

4. ANVÄNDA H200

- Se till att placera H200 korrekt på huvudet genom att kontrollera markeringarna **L (vänster)** och **R (höger)** i öronkåporna.



- Dra båda öronkåporna nedåt tills de vilar bekvämt över dina öron.



5. UTBYTE AV ÖRONKUDDARNA

- i** Av hygienskäl och eftersom stoppningsmaterial naturligt försämras med tiden, bör öronkuddarna och huvudbandets stoppning bytas ut ibland. För hörlurar som genomgår tung användning rekommenderar vi en gång om året, för medeltung och lättare användning är en gång vartannat år tillräckligt.

- För att ta bort öronkuddarna, dra helt enkelt ordentligt från mitten av kudden tills den har lossnat helt från öronkåpan.

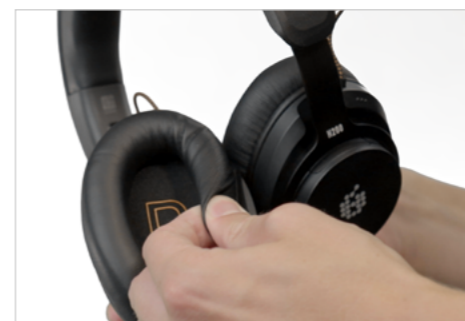

- För att byta ut öronkudden, placera den på öronkåpan och börja långsamt trycka den yttre kanten av öronkudden in i spåret.



- Håll öronkudden och öronkåpan med en hand och dra ditt andra pekfinger längs insidan i en cirkel för att fästa den nya öronkudden. Roter tills bokstäverna är i linje med oket.



6. UTBYTE AV HUVUDBANDET

- För att ta bort huvudbandets vaddering, dra helt enkelt ordentligt från mitten tills den helt har släppt från huvudbandet.



- För att byta ut huvudbandets vaddering, sätt in ena änden i ändkåpan och kläm sedan fast vadderingen på huvudbandet, med början från den insatta änden och arbeta mot den andra. Sätt in den borte änden i den andra ändkåpan. Du kan behöva öppna huvudbandet brett för att slutföra installationen.



- Efter flera klick ska den ersatta huvudbandsvadderingen sitta i jämn höjd med huvudbandet igen.

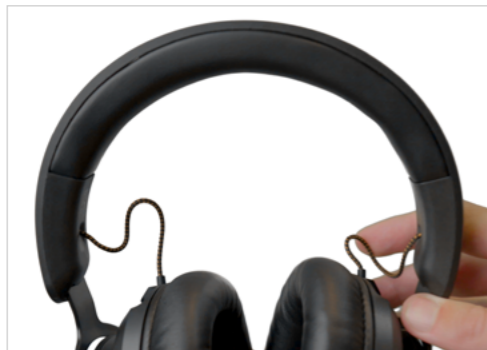

7. INSTRUKTIONSVIDEO

-  Klicka på följande länk för att titta på en video som sammanfattar allt som beskrivs här: → [Link](#)

8. FRAKT

- Behåll din produktförpackning ifall dina hörlurar någonsin behöver transporteras. Utan originalförpackningen är det extremt svårt att skydda dina hörlurar så att de kan fraktas utan skador. **ADAM Audio kan inte ta ansvar för transportskador orsakade av felaktig förpackning.**

9. TEKNISKA DATA

- För detaljerade tekniska specifikationer, se ADAM Audio H200 produktsidor på → www.adam-audio.com

10. TILLBEHÖR

- Kompatibla tillbehör (en kort kabel, en spolad kabel eller de mjuka tygöronkuddarna och huvudbandets vaddering etc) kan ses på produktsidorna på → www.adam-audio.com

ADAM AUDIO GMBH
BERLIN, GERMANY

T +49 30-863 00 97-0
F +49 30-863 00 97-7

INFO@ADAM-AUDIO.COM
WWW.ADAM-AUDIO.COM

H200 Manual © ADAM Audio GmbH 2024

Även om alla ansträngningar har gjorts för att säkerställa riktigheten i den information som tillhandahålls häri, kan ADAM Audio GmbH inte hållas ansvarigt för eventuella fel eller utelämnanden.

Alla specifikationer kan ändras utan föregående meddelande.

WWW.ADAM-AUDIO.COM

