

D3V

Aktives Desktop-
Monitorsystem

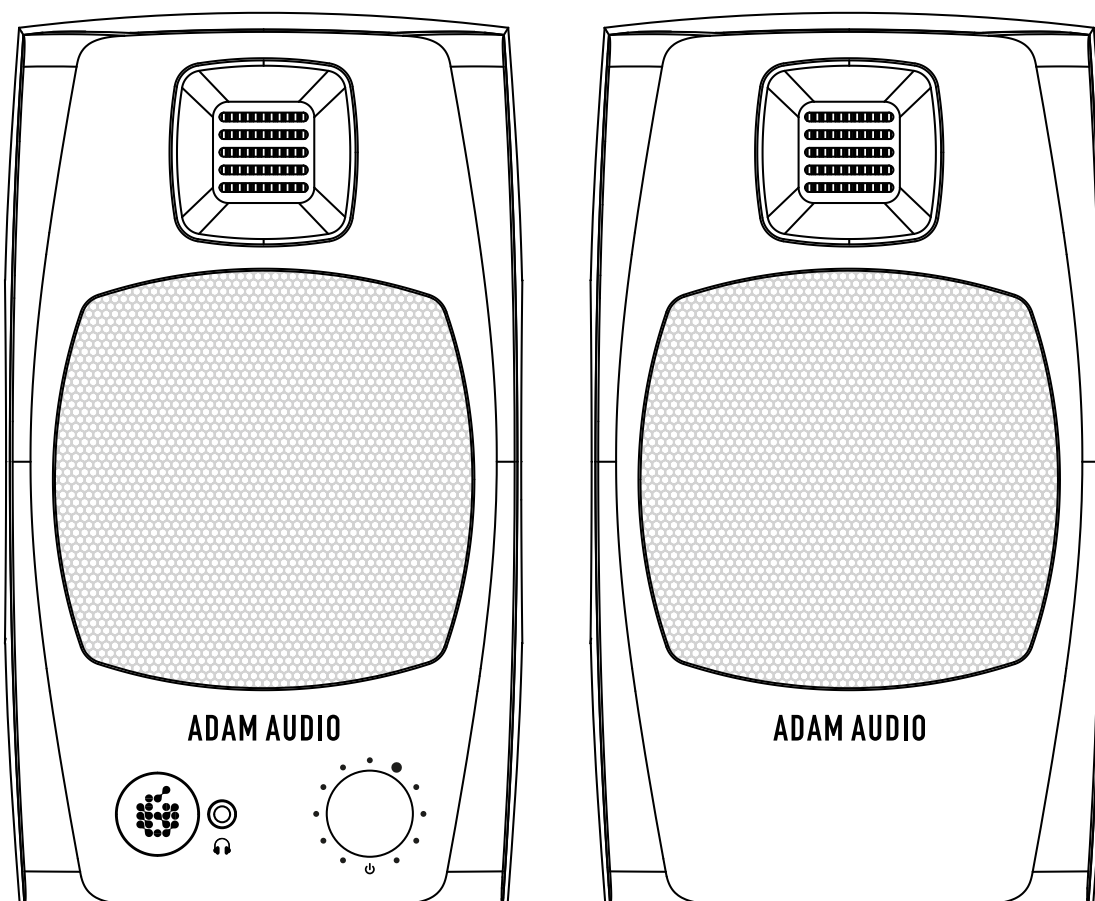

BEDIENUNGSANLEITUNG

 **ADAM AUDIO**

HERZLICH WILLKOMMEN!

Vielen Dank, dass Sie sich für ADAM Audio entschieden haben!

Wir haben dieses Produkt mit viel Leidenschaft entwickelt und hoffen, dass Sie mit Ihrem neuen **aktiven Desktop-Monitorssystem** genauso zufrieden sein werden, wie wir es sind.

Sie wurden nach sehr hohen Standards entworfen und hergestellt, damit Sie viele Jahre lang Freude an ihnen haben und sie kreativ nutzen können.

Registrieren Sie Ihre D3V unter: → www.adam-audio.com/my-adam/

Nochmals vielen Dank und viele Grüße aus Berlin,



Christian Hellinger
Geschäftsführer

INHALTSVERZEICHNIS

1.	WICHTIGE SICHERHEITSHINWEISE	4
2.	LIEFERUMFANG	6
3.	ANSCHLÜSSE	7
	a. Stromanschluss	7
	b. Symmetrischer Analog-Audioanschluss	8
	c. Unsymmetrischer Analog-Audioanschluss	9
	d. Digitaler Audioanschluss	10
	e. Kopfhöreranschluss	11
4.	INSTALLATION	12
	a. Planung	12
	b. Hinweise zur Platzierung der Lautsprecher	13
	i. Anbringen der Klebepads	13
	ii. Anbringung der mitgelieferten Winkelfüße	14
	iii. Verwendung der unterseitigen 3/8"-Montagepunkte	14
5.	VERWENDUNG DES FRONT-DREHKNOPFES UND LED-ZUSTÄNDE	16
	a. Lautstärkepegel	16
	b. Sekundäre Funktionen	17
	c. LED-Zustände	18
6.	RAUMKORREKTUR-EQ	20
7.	VERWENDUNG	21
	a. Firmware-Update	21
	b. Wartung	21
8.	FEHLERBEHEBUNG	22
9.	VERSAND	23
10.	DOKUMENTENANHANG	23
11.	TECHNISCHE DATEN	23

1. WICHTIGE SICHERHEITSHINWEISE

Voraussetzung für die bestimmungsgemäße Verwendung dieses Produkts ist, dass du diese Bedienungsanleitung gelesen hast und die darin enthaltenen Anweisungen befolgst.

Allgemeines

- Bitte lese die folgenden Sicherheitshinweise, bevor du dein neues Lautsprechersystem in Betrieb nimmst.
- Bewahre die Anleitungen zu Referenzzwecken auf.
- Bitte beachte die Warnhinweise und befolge die Anweisungen.

Elektronik

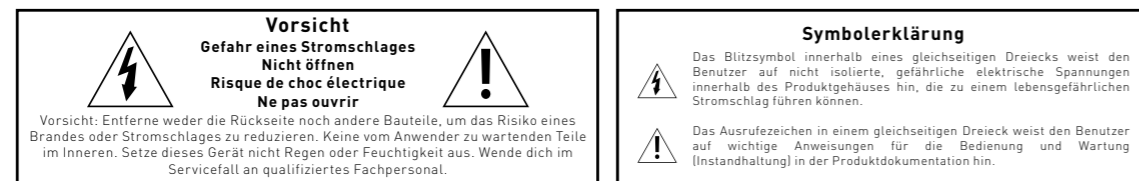

- Achtung: Um die Gefahr eines Stromschlages zu vermeiden, öffne die Lautsprecher in keinem Fall. Einzige Ausnahme: Das Drehen des Hochtöners und Waveguides (**siehe Beschreibung in Kapitel 3.2**). Es befinden sich keine vom Anwender zu wartenden Bauteile im Gehäuseinneren. Wende dich in Problemfällen an qualifiziertes Servicepersonal.
- Dieses Produkt sowie alle angeschlossenen Verlängerungskabel müssen mit einem geerdeten, dreidadrigen Wechselstromnetz kabel angeschlossen werden (siehe mitgeliefertes Stromkabel). Um die Gefahr eines Stromschlages zu vermeiden, müssen immer alle drei Komponenten verwendet werden.
- Ersetze niemals Sicherungen durch Typen anderer Bauart oder mit anderen Spezifikationen. Überbrücke niemals eine Sicherung.
- Stelle sicher, dass die auf dem Produkt vermerkte Spannung der lokalen Netzspannung entspricht. Andernfalls schließe die Lautsprecher auf keinen Fall an die jeweilige Spannungsquelle an!
- Schalte immer das gesamte System aus, bevor du Kabel anschließt oder abziehst oder Komponenten reinigst.
- Ziehe den Netzstecker aus der Steckdose, um das Gerät vollständig vom Stromnetz zu trennen. Der Monitor sollte in der Nähe einer gut zugänglichen Steckdose aufgestellt werden, um das Gerät bei Bedarf vom Stromnetz trennen zu können.
- Schütze das Netzkabel vor Beschädigungen, besonders an den Steckern, Steckdosen sowie an der Netzbuchse am Gerät selbst.
- Trenne das Gerät bei Gewitter oder längerer Nichtbenutzung vom Stromnetz.
- Stelle elektrische Geräte nicht in der Reichweite von Kindern auf.
- Verwende nur geprüfte Kabel. Defekte Kabel können deine Lautsprecher schädigen und sind zudem häufig Ursache für Störgeräusche wie Brummen, Surren oder Knacksen.
- Überlasse alle Wartungsarbeiten qualifiziertem Fachpersonal. Eine Wartung wird notwendig, wenn das Gerät in irgendeiner Weise beschädigt wurde, z. B. wenn das Netzkabel oder der Netzstecker beschädigt wurden, Flüssigkeiten oder Gegenstände in das Gerät gelangt sind, das Gerät Regen oder Feuchtigkeit ausgesetzt war, nicht ordnungsgemäß funktioniert oder fallen gelassen wurde.

Montage und Transport

- Einige Komponenten ragen aus der Vorder- und Rückseite des Lautsprechers heraus. Lege daher den Lautsprecher nie auf einer dieser beiden Flächen ab. Du beugst Verletzungen vor, wenn du die Lautsprecher bspw. auf einem Rollwagen bewegst. Sei besonders vorsichtig und achte darauf, dass der Wagen nicht überladen wird.
- Kondenswasser kann auftreten, wenn der Lautsprecher von einer kalten in eine warme Umgebung gebracht wurde. Warte bis das Kondenswasser verdunstet ist, bevor du das Produkt verwendest.
- Verwende dieses Produkt nur in Innenräumen.
- Befolge alle Anweisungen des Herstellers bei der Installation.
- Der Lautsprecher muss auf einer festen Oberfläche oder einem Stativ aufgestellt werden.
- Dieses Produkt sollte nur von qualifiziertem Personal an Decken und Wänden montiert werden.
- Verwende nur vom Hersteller empfohlene Halterungen und Zubehörteile.
- Sorge durch einen Mindestabstand von 10 cm zur nächsten Wand für eine ungehinderte Luftzirkulation, um eine Kühlung der Elektronik zu gewährleisten.
- Stelle den Monitor nicht in der Nähe von Wärmequellen wie Heizkörpern, Heißlüftern, Öfen oder anderen Wärme erzeugenden Geräten auf [inklusive Verstärkern].
- Bitte beachte, dass die Schallwandler ein Magnetfeld erzeugen. Magnetisch empfindliche Gegenstände sollten deshalb von den Lautsprechern entfernt aufbewahrt werden.

Flüssigkeiten, Chemikalien und Umgebung

- Setze dieses Produkt niemals Regen oder Feuchtigkeit aus. Zudem dürfen keine Flüssigkeiten in das Geräteinnere gelangen oder auf die Gehäuseoberfläche gesprüht oder aufgetragen werden. Bitte platziere keine mit Flüssigkeiten gefüllten Gegenstände (z. B. Vasen o. ä.) auf den Lautsprechern.
- Verwende niemals brennbare oder ätzende Chemikalien zur Reinigung der Audiokomponenten.
- Setze das Produkt niemals extrem hohen oder niedrigen Temperaturen aus.
- Setze das Produkt nicht direktem Sonnenlicht aus.
- Betreibe dieses Produkt niemals in Umgebungen mit erhöhter Explosionsgefahr.
- Stelle keine Kerzen oder andere Gegenstände mit offener Flamme auf den Monitor.
- Nur für den sicheren Einsatz in Gebieten unterhalb von 2000 m über dem Meeresspiegel geeignet.
- Nur für den sicheren Gebrauch unter nicht-tropischen Klimabedingungen geeignet.
- Lüftungs- oder Schallöffnungen sollten nicht durch Gegenstände wie Zeitungen, Tischdecken, Vorhängen usw. verdeckt werden.
- Verwende zur Reinigung ein trockenes, fusselfreies Tuch.

Gesundheit

- Dieser Lautsprecher kann Schalldruckpegel von über 85 dB(A) erzeugen. Hohe Schallpegel können dein Gehör schädigen! Schallbelastung ist eine Funktion von Dauer und Pegel. Längere Dauer und niedrigere Pegel können einer kürzeren Dauer und höheren Pegeln entsprechen. Sei vorsichtig, wenn du dieses Produkt verwendest und komme dem Lautsprecher nicht zu nahe, wenn du mit hohen Pegeln arbeitest.
- Das Produkt erzeugt ein starkes Magnetfeld, das Herzschrittmacher oder implantierte Defibrillatoren beeinträchtigen kann.
- Das Gitter vor der gefalteten Hochtöner-Membran ist stark magnetisch. Platziere niemals Metallgegenstände oder -partikel in der Nähe des Hochtöners.
- Berühre niemals die Membran des Hochtöners und bringe niemals große Partikel (insbesondere Metallpartikel) in die Nähe des Hochtöners.

2. LIEFERUMFANG

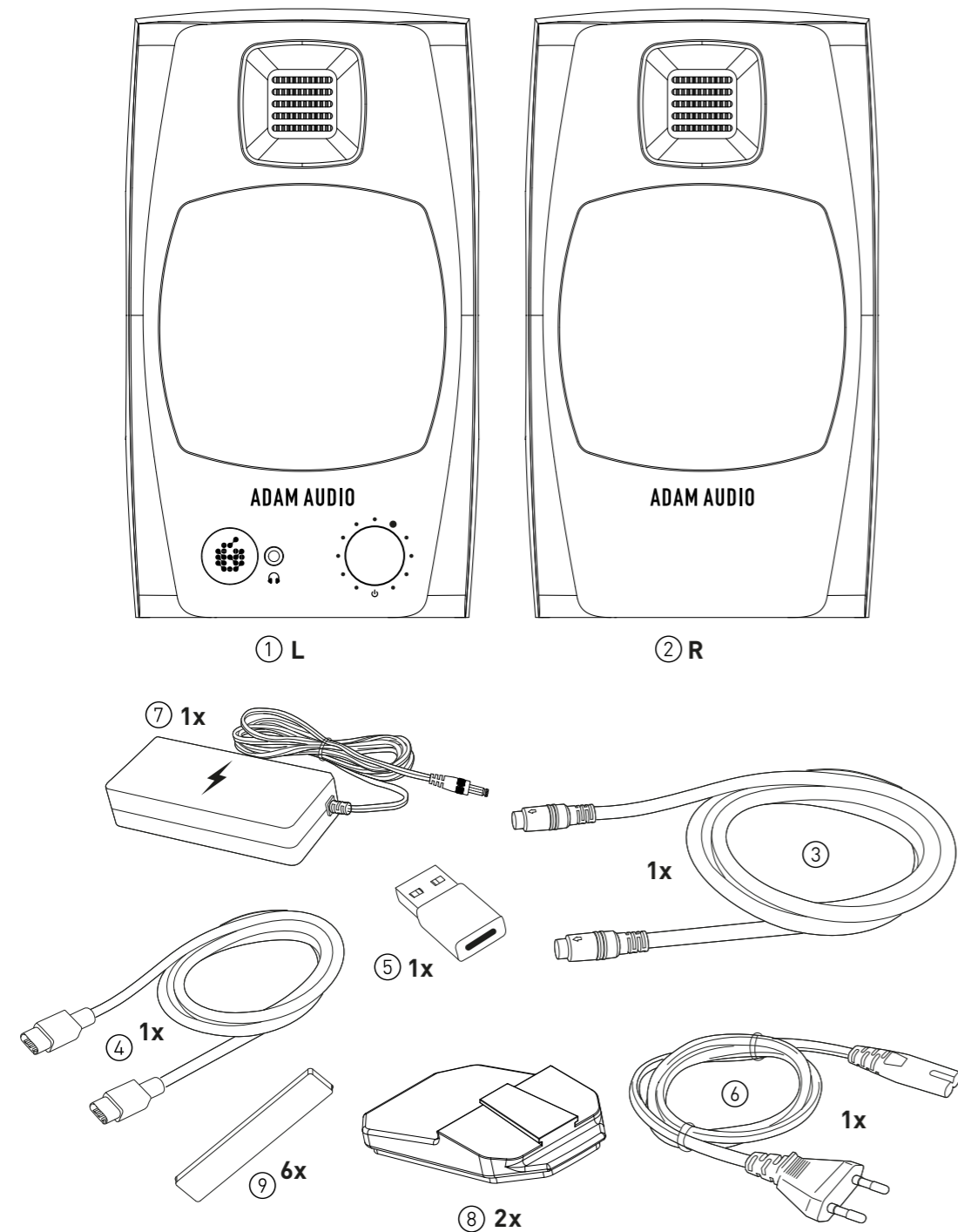

- ① 1 x Linker Lautsprecher (L)
- ② 1 x Rechter Lautsprecher (R)
- ③ 1 x Verbindungskabel zum Verbinden des linken Lautsprechers mit dem rechten
- ④ 1 x USB-C-auf-USB-C-Kabel
- ⑤ 1 x Adapter USB-C auf USB-A
- ⑥ 1 x Netzkabel
- ⑦ 1 x Netzteilblock
- ⑧ 2 x gepolsterte Monitorständer
- ⑨ 6 x Klebepads

3. ANSCHLÜSSE

a) Stromanschluss

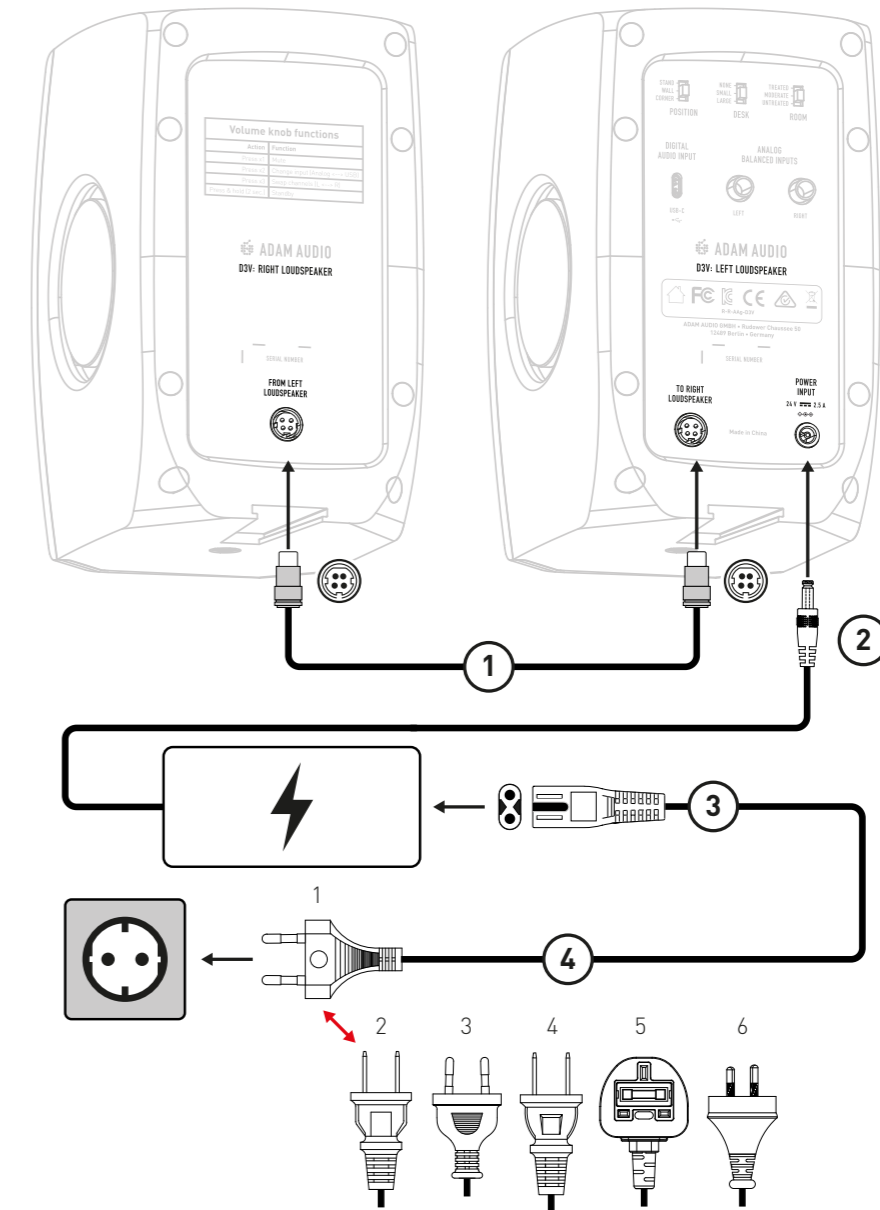

- ① Verbinden Sie den linken und rechten Lautsprecher mit dem vieradrigen Verbindungskabel. Die Anschlüsse sind mit Pfeilen markiert, die nach oben zeigen sollen. Wenn sie korrekt gehalten werden, können die Stecker einfach in die Buchsen eingesteckt werden. Wenden Sie keine übermäßige Gewalt an. Ansonsten können die Stecker und/oder Buchsen beschädigt werden.
- ② Schließen Sie den Netzteilblock an den Stromeingang des linken Lautsprechers an.
- ③ Schließen Sie das Netzkabel an den Netzteilblock an.
- ④ Stellen Sie vor dem Anschließen sicher, dass das gelieferte Netzkabel mit Ihrer Steckdose kompatibel ist.

b) Symmetrische Audioverbindung

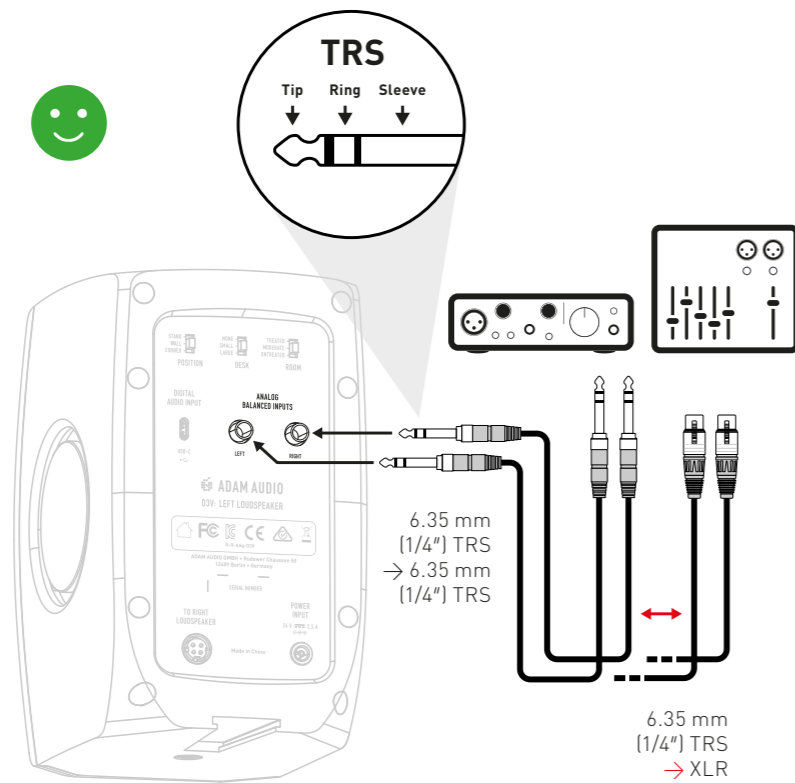

- Drehen Sie die Ausgangslautstärke sowohl Ihrer Quelle wie auch des D3V (durch Drehen des vorderseitigen Lautstärkereglers gegen den Uhrzeigersinn) auf Null, bevor Sie Audiokabel an das D3V und/oder Ihr Quellgerät anschließen oder davon trennen.
- Symmetrische analoge Audioanschlüsse sind zu bevorzugen, wenn das D3V an Geräte mit symmetrischen analogen Ausgängen angeschlossen wird, z. B. ein Audiointerface oder ein Mischpult.
- Inwiefern es sich bei den analogen Ausgängen Ihres Quellgeräts um symmetrische Ausgänge handelt, entnehmen Sie bitte dessen Betriebsanleitung.
- Symmetrische Audioanschlüsse verringern das insbesondere bei langen Kabeln bestehende Risiko unerwünschter Geräusche wie Brummen oder Summen.
- Typische symmetrische Audiokabel sind „TRS-auf-TRS“- oder „XLR-auf-TRS“-Kabel.
- Bitte beachten Sie, dass alle Komponenten der Verbindung symmetrisch verdrahtet sein müssen, da die Verbindung ansonsten unsymmetrisch wird.
- Möchten Sie analoges Audio von einer Quelle reproduzieren, müssen Sie zunächst den Analogeingang auswählen. → **siehe Kapitel 5 „Verwendung des vorderseitigen Drehknopfes und LED-Zustände“**

c) Unsymmetrische Audioverbindung

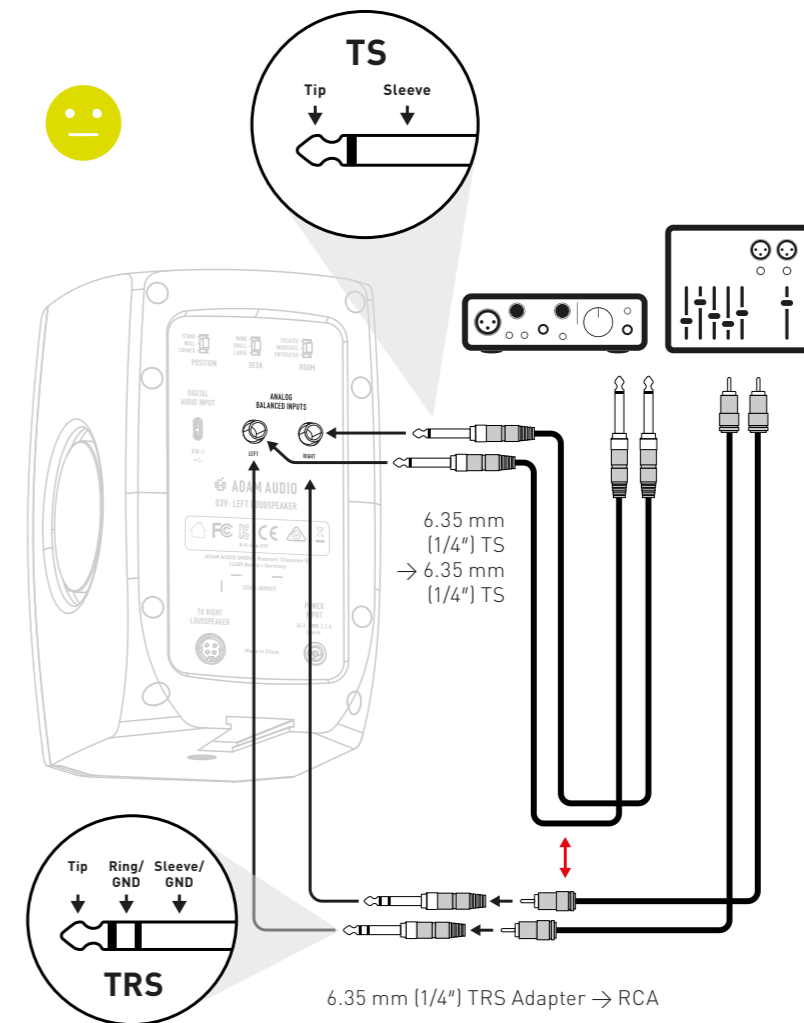

- Drehen Sie die Ausgangslautstärke sowohl Ihrer Quelle wie auch des D3V (durch Drehen des vorderseitigen Lautstärkereglers gegen den Uhrzeigersinn) auf Null, bevor Sie Audiokabel an das D3V und/oder Ihr Quellgerät anschließen oder davon trennen.
- Verwenden Sie für unsymmetrische Audioverbindungen stets nur kurze Kabel, um das Risiko unerwünschter Geräusche wie Brummen oder Summen zu verringern.
- Typische unsymmetrische Audiokabel sind „TS-auf-TS“- oder „XLR-auf-TS“-Kabel.
- Zum Anschluss des D3V an eine Quelle mit unsymmetrischen RCA-Ausgängen verwenden Sie bitte „RCA-auf-TRS“-Adapter (nicht im Lieferumfang enthalten).
- Möchten Sie analoges Audio von einer Quelle reproduzieren, müssen Sie zunächst den Analogeingang auswählen. → **Siehe Kapitel 5 „Verwendung des vorderseitigen Drehknopfes und LED-Zustände“**

d) Digitale Audioverbindung

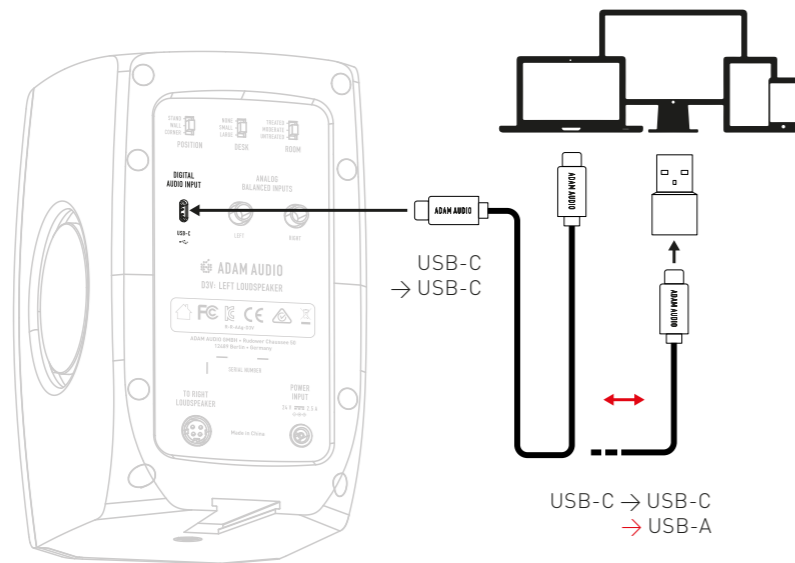

- Verwenden Sie das mitgelieferte USB-C-auf-USB-C-Kabel, um den „DIGITALEN AUDIOEINGANG“ Ihres D3V an Ihren Computer, Ihr Tablet oder Ihr Telefon anzuschließen.
- Wenn Ihr Quellgerät keine USB-C-Buchse besitzt, verwenden Sie stattdessen den mitgelieferten USB-C-auf-USB-A-Adapter.
- Möchten Sie analoges Audio von einer Quelle reproduzieren, müssen Sie zunächst den Analogeingang auswählen. → **Siehe Kapitel 5 „Verwendung des vorderseitigen Drehknopfes und LED-Status“**
- Wenn Ihr Gerät seinen Audioausgang nicht automatisch auf D3V umschaltet, gehen Sie zu den Audioeinstellungen in Ihrem Gerät und legen Sie „ADAM Audio D3V“ manuell als Ausgabegerät fest.

e) Kopfhöreranschluss

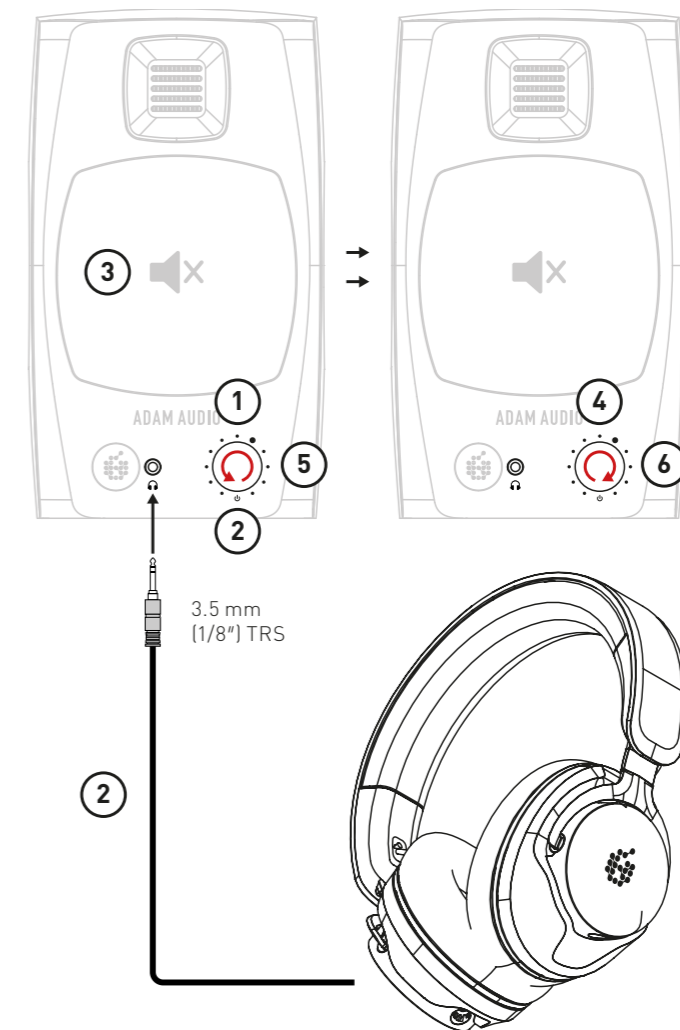

- ① Wählen Sie den analogen oder digitalen Eingang, den Sie mit Ihren Kopfhörern hören möchten
→ **siehe Kapitel 5 „Verwendung des vorderseitigen Drehknopfes und LED-Zustände“**
- ② Senken Sie die Ausgangslautstärke des D3V durch Drehen des Lautstärkereglers gegen den Uhrzeigersinn stark ab, bevor Sie Ihren Kopfhörer über die vorderseitige 3,5-mm-TRS-Buchse (1/8“) an das Gerät anschließen.
- ③ Wenn Ihre Kopfhörer angeschlossen sind, wird die Audiowiedergabe über die Lautsprechertreiber automatisch stummgeschaltet und erfolgt die Audiowiedergabe ausschließlich über den Kopfhörerausgang.
- ④ Erhöhen Sie die Lautstärke Ihres Kopfhörers durch vorsichtiges Drehen des Lautstärkereglers im Uhrzeigersinn.
- ⑤ Möchten Sie die Audiowiedergabe vom Kopfhörer auf den D3V selbst zurückschalten, senken Sie zunächst die D3V-Ausgangslautstärke durch Drehen des Lautstärkereglers gegen den Uhrzeigersinn stark ab, bevor Sie die Kopfhörerbuchse herausziehen.
- ⑥ Erhöhen Sie die Lautstärke durch Drehen des Lautstärkereglers im Uhrzeigersinn wunschgemäß.

4. INSTALLATION

a) Planung



Lesen Sie vor der Aufstellung der Lautsprecher die Sicherheitshinweise am Anfang dieser Betriebsanleitung.

Berücksichtigen Sie bei der Aufstellung der Lautsprecher im Raum Folgendes:

- Zur Gewährleistung eines guten Stereo-Eindrucks sollten die Lautsprecher möglichst denselben Abstand zur jeweiligen Wand haben.
- Zur Gewährleistung eines guten Stereo-Eindrucks sollten außerdem die Möbel und sonstigen Geräte im Raum sollten symmetrisch (links/rechts) platziert sein.
- Schall reflektierende Oberflächen sollten so schallgedämpft werden, dass an der Hörposition möglichst keine Interferenzen mehr auftreten.
- Stellen Sie Lautsprecher möglichst nicht in der Nähe von Raumecken auf, da sich dort zwei reflektierende Oberflächen befinden, die eine nur mit Aufwand zu behobende Überlagerung erzeugen. Auch kann es zu einer starken Ankopplung der Lautsprecher an den Raum kommen, was zu hörbaren Resonanzen führen kann.
- Die vordere Wand sollte sehr nah am Lautsprecher sein (Abstand $< 0,3$ m zur Rückwand) oder sehr weit davon entfernt (> 2 m). Werden die Lautsprecher zwischen diesen Punkten platziert, können starke Auslöschungen die Folge sein, was wiederum reduzierte Bässe an der Hörposition bedeutet.
- Die Seitenwände sowie die Decke sollten weit vom Lautsprecher entfernt sein (> 2 m). Die Rückwand sollte mindestens 2 m und idealerweise mehr als 4 m von der Hörposition entfernt sein, um Bassauslöschungen an der Hörposition zu vermeiden.
- Im Allgemeinen gilt: Je größer die Abstände der Wände von den Lautsprechern und der Hörposition sind, desto besser ist die Klangqualität.

b) Hinweise zur Platzierung der Lautsprecher

i) Anbringen der Klebepads

- Wenn Sie das D3V direkt auf Ihrem Schreibtisch oder in einem Regal platzieren möchten, befestigen Sie je drei der mitgelieferten Klebe-Pads an der Unterseite der Lautsprecher, wie in der Abbildung gezeigt.

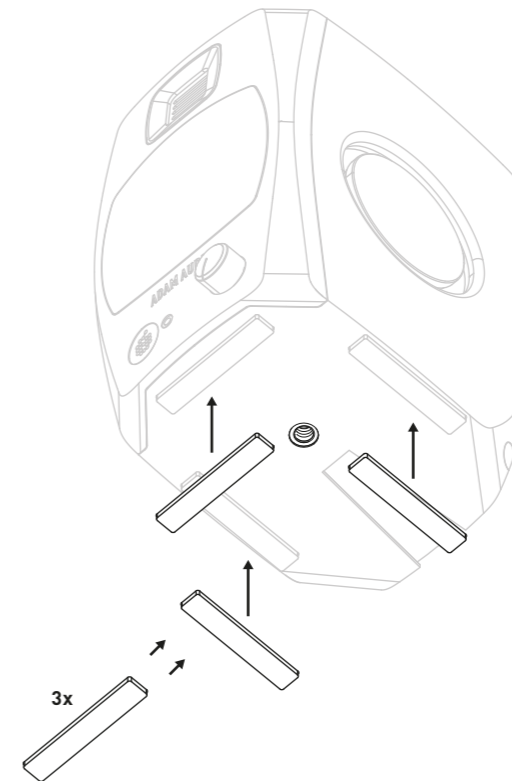

- Die Pads erheben die Lautsprecher etwas über die Oberfläche, auf der sie platziert sind, um Beschädigungen zu verhindern. Außerdem verhindern sie das Verrutschen.
- Positionieren Sie die Lautsprecher auf Höhe Ihrer Ohren, so dass die akustische Achse passend ausgerichtet ist.

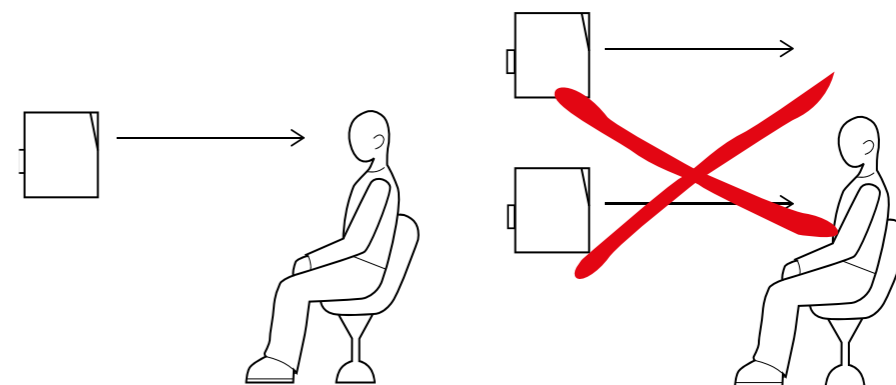

ii) Montage der mitgelieferten WinkelfüÙe

- Durch Anbringen der mitgelieferten WinkelfüÙe wird die akustische Achse um 15 Grad nach oben geneigt, was die Ausrichtung auf Ihre Ohren erleichtert.
- Schieben Sie einfach die Lasche der WinkelfüÙe von der Rückseite aus in die entsprechende Nut des D3V-Gehäuses. Wiederholen Sie diesen Vorgang für den zweiten Lautsprecher und stellen Sie ihn auf Ihren Schreibtisch oder eine andere flache Oberfläche.

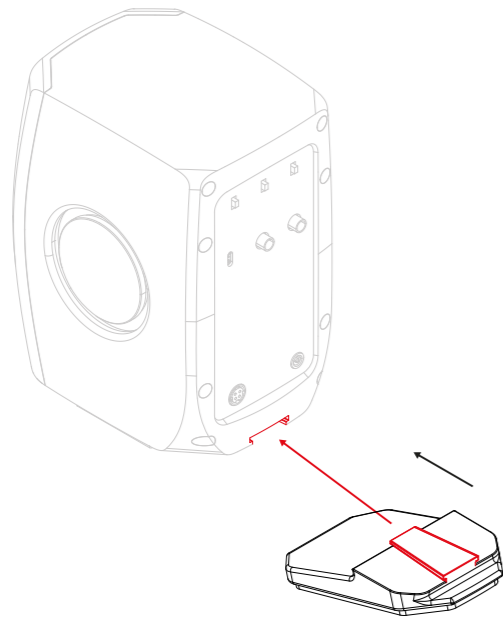

iii) Verwendung der unterseitigen 3/8"-Befestigungspunkte

- Die 3/8"-Befestigungspunkte auf der Unterseite erlauben das Anbringen des D3V auf gängigen 3/8"-Mikrofonständern mit Gewinde. So können Sie die Lautsprecher in der perfekten Höhe platzieren und typische Reflexionen abseits des Desktops reduzieren, was den Frequenzgang, die Linearität und somit die Gesamtklangqualität des D3V verbessert. Die Befestigung an einem 5/8"-Mikrofonständer mit Gewinde ist auch mittels eines Adapters (nicht im Lieferumfang enthalten) möglich.

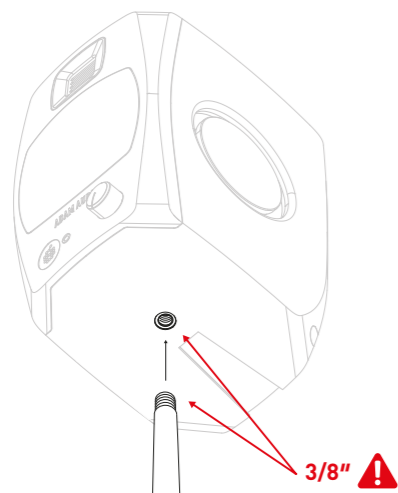

- Bei zweikanaliger Stereo-Audio-Wiedergabe sollten Sie als Zuhörer/in Ihren Kopf, unabhängig von der Art der verwendeten Ständer, an einer der Ecken eines gleichseitigen Dreiecks platzieren, an dessen anderen beiden Ecken sich die beiden Lautsprecher befinden.

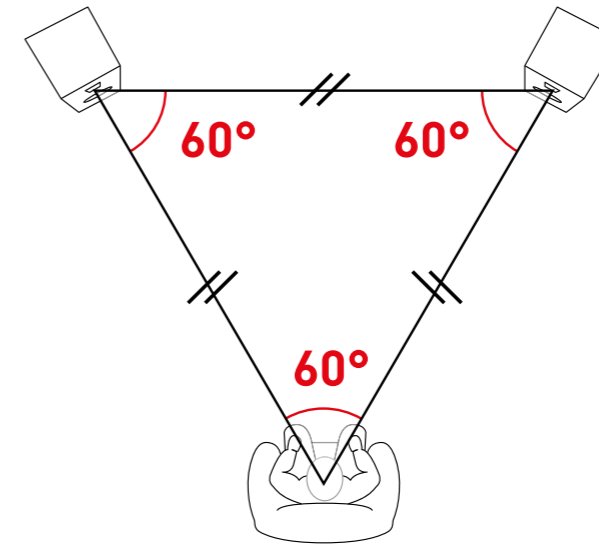

5. VERWENDUNG DES FRONT-DREHKNOPFES & LED-ZUSTÄNDE

a) Lautstärkepegel

- Der Lautstärkereglers des D3V befindet sich auf der Vorderseite des linken Lautsprechers und ist mit einer Funktion zur Auswahl sekundärer Funktionen durch Drücken ausgestattet.
- Drehen Sie den Knopf im Uhrzeigersinn, um die Lautstärke zu erhöhen, drehen Sie ihn gegen den Uhrzeigersinn, um die Lautstärke zu verringern.
- Je nach Ihren Vorlieben oder Ausrüstungsanforderungen haben Sie zwei Möglichkeiten, die Lautstärke des D3V zu steuern:

1) D3V-basiert:

- Reduzieren Sie die Ausgangslautstärke Ihres Quellgeräts auf Null
- Drehen Sie die Lautstärke des D3V voll auf (im Uhrzeigersinn)
- Spielen Sie einen lauten, tieffrequentem Audiocontent an, z.B. elektronische Tanzmusik oder einen Actionfilm.
- Erhöhen Sie langsam die Lautstärke Ihres Quellgeräts, aber nur solange, bis das Logo von ADAM Audio auf der vorderseitigen Bedienplatte rot zu blinken beginnt (Limiter aktiv)
- Stoppen Sie die Wiedergabe sofort, um Gehörschäden zu vermeiden
- Nun können Sie die Lautstärke Ihres Audios komplett über den D3V-Lautstärkereglers steuern, solange Sie die Lautstärke Ihrer Quelle nicht erneut verändern

2) Quellgerätbasiert:

- Drehen Sie die Lautstärke des D3V ganz herunter (gg. den Uhrzeigersinn)
- Drehen Sie die Ausgangslautstärke des Quellgeräts ganz auf
- Spielen Sie ein lautes, tieffrequentes Stück an
- Erhöhen Sie langsam die Lautstärke des D3V (im Uhrzeigersinn), aber nur solange, bis das Logo von ADAM Audio auf der vorderseitigen Bedienplatte rot zu blinken beginnt (Limiter aktiv)
- Stoppen Sie die Wiedergabe sofort, um Gehörschäden zu vermeiden
- Nun können Sie die Lautstärke Ihres Audios komplett über den Lautstärkereglers des Quellgeräts steuern, solange Sie die Lautstärke des D3V nicht erneut verändern

b) Sekundäre Funktionen

- **Durch Drücken des Bedienknopfs an der Vorderseite können verschiedene Funktionen ausgelöst werden:**
 - Einmaliges Drücken schaltet den Lautsprecher stumm; erneutes Drücken hebt die Stummschaltung wieder auf
 - Zweimaliges Drücken schaltet zwischen den Eingängen „Analog“ und „Digital“ um
 - Dreimaliges Drücken kehrt den linken und den rechten Kanal um*, so dass die Audiowiedergabe der Lautsprecher vertauscht wird. Mit dieser Funktion kann die Platzierung der D3V-Gehäuse umgekehrt werden, z. B. wenn Sie den Lautstärkereglers und/oder den Kopfhörerausgang auf der rechten Seite bevorzugen und/oder sich die Audioanschlüsse auf der rechten Seite Ihres Schreibtisches befinden. *(Um festzustellen, für welchen L/R-Kanal der linke Lautsprecher konfiguriert ist, schließen Sie einen Analogeingang an die linke Eingangsbuchse an. Nutzen Sie den Digitalanschluss, geben Sie entsprechend nur über den linken über das USB-C-Kabel aus)
 - Auf der Rückseite des rechten Lautsprechers befindet sich eine Tabelle, in der diese Funktionen aufgeführt sind

→ **Standby-Modus:**

Um manuell in den Standby-Modus zu wechseln, halten Sie den Lautstärkereglers zwei Sekunden lang gedrückt. Drücken Sie erneut, wird das D3V wieder aufgeweckt und in den Normalbetrieb zurückversetzt. Das D3V wechselt automatisch in den Standby-Modus, wenn es 20 Minuten lang kein Eingangssignal empfangen hat. Drücken Sie in einem solchen Fall den Lautstärkereglers auf der Vorderseite einmal, das Gerät wieder aufzuwecken. Wird der Standby-Modus nicht aktiviert, kann das bedeuten, dass das Gerät ein nicht hörbares Nieder-/Hochfrequenzsignal empfängt. Trennen Sie das Kabel des Quellgeräts.

→ **Standby-Modus:**



Durch das Deaktivieren des automatischen Standby-Modus wird der Stromverbrauch der D3Vs ansteigen!

Der automatische Standby-Modus der D3V kann deaktiviert werden. Hierzu müssen sich die D3V im manuellen Standby-Modus befinden. Nehmen Sie hierzu die D3V in Betrieb, wobei es egal ist, ob die analogen Eingänge oder der digitale Eingang aktiv ist.

Halten Sie nun den Lautstärkereglers zwei Sekunden lang gedrückt bis die Front-LED rot blinkt und dann erlischt. Drücken und halten Sie den Lautstärkereglers erneut für acht Sekunden bis die Front-LED fünf Mal schnell blinkt und somit signalisiert, dass der automatische Standby-Modus deaktiviert wurde.

Um diesen wieder zu reaktivieren, wiederholen Sie den eben beschriebenen Prozess erneut. Die Front-LED blinkt anschließend fünf Mal schnell grün und bestätigt somit den reaktivierten automatischen Standby-Modus.

c) LED-Zustände

→ Das Logo von ADAM Audio auf der Vorderseite des linken Lautsprechers zeigt durch die Art seiner Beleuchtung verschiedene Zustände des D3V an:

- 1) Durchgehend rot:** der Lautsprecher wird entweder hoch- oder heruntergefahren
- 2) Rot blinkend:** Der Limiter eines der Lautsprecher ist aktiv, was bedeutet, dass er die maximal mögliche Lautstärke erreicht hat und sich vor möglichen Schäden schützt. Reduzieren Sie die Lautstärke des D3V, entweder am Quellgerät oder über den Lautstärkeregler an der Vorderseite.
- 3) Durchgehend grün:** Das D3V ist eingeschaltet und kann über die TRS- oder TS-Kabelanschlüsse an den analogen Eingängen empfangenes Audio wiedergeben
- 4) Solid Cyan:** Das D3V ist eingeschaltet und kann über einen USB-C-Anschluss am digitalen Eingang empfangenes Audio wiedergeben
- 5) Orange pulsierend:** Der Lautsprecher ist stummgeschaltet
- 6) Dreimal orange blinkend:** Linker und rechter Kanal werden vertauscht
- 7) Lila pulsieren:** Ein D3V-Firmware-Upgrade wird vorgenommen **(siehe Kapitel 7)**
- 8) Dreimal grün blinkend:** Firmware-Upgrade war erfolgreich **(siehe Kapitel 7 „Firmware-Upgrade“)**
- 9) Fünfmal rot blinkend:** Deaktivieren des automatischen Standby-Modus war erfolgreich
- 10) Fünfmal grün blinkend:** Reaktivieren des automatischen Standby-Modus war erfolgreich

Action	Function
Press x1	Mute
Press x2	Change input (Analog <--> USB)
Press x3	Swap channels (L <--> R)
Press & hold (2 sec.)	Activate Standby
When already in Standby, press & hold (8 sec.)	Auto-Standby (Enable <--> Disable)

Color	LED state	Function
	Flashing	Booting up / Shutting down
	Flashing	Limiter active
	Solid	Power on and analog input (TRS/TS) active
	Solid	Power on and digital input (USB-C) active
	Pulsing	Muted
	Flashing 3x	Left & right channel swap
	Pulsing	Firmware upgrade in process
	Flashing 3x	Firmware upgrade successful
	Flashing 5x	Standby function disabled
	Flashing 5x	Standby function enabled

6. RAUMKORREKTUR-EQ

Das akustische Erlebnis an Ihrer Hörposition wird hauptsächlich von den folgenden Faktoren bestimmt:

- ① der Position der Lautsprecher im Raum
- ② der Größe Ihres Schreibtisches
- ③ inwiefern die Akustik des Raums mittels Schall absorbierender bzw. reflektierender Materialien verbessert wurde.

Mit dem Raumkorrektur-EQ, dessen Regler sich auf der Rückseite des linken Lautsprechers befinden, können Sie den Frequenzgang des DV3 an Ihre Hörumgebung anzupassen.

Um die bestmögliche Audiowiedergabe zu erzielen, bewegen Sie die Schalter in die Positionen, die die Positionen der Lautsprecher im Raum und die Akustik des Raums selbst am genauesten beschreiben.

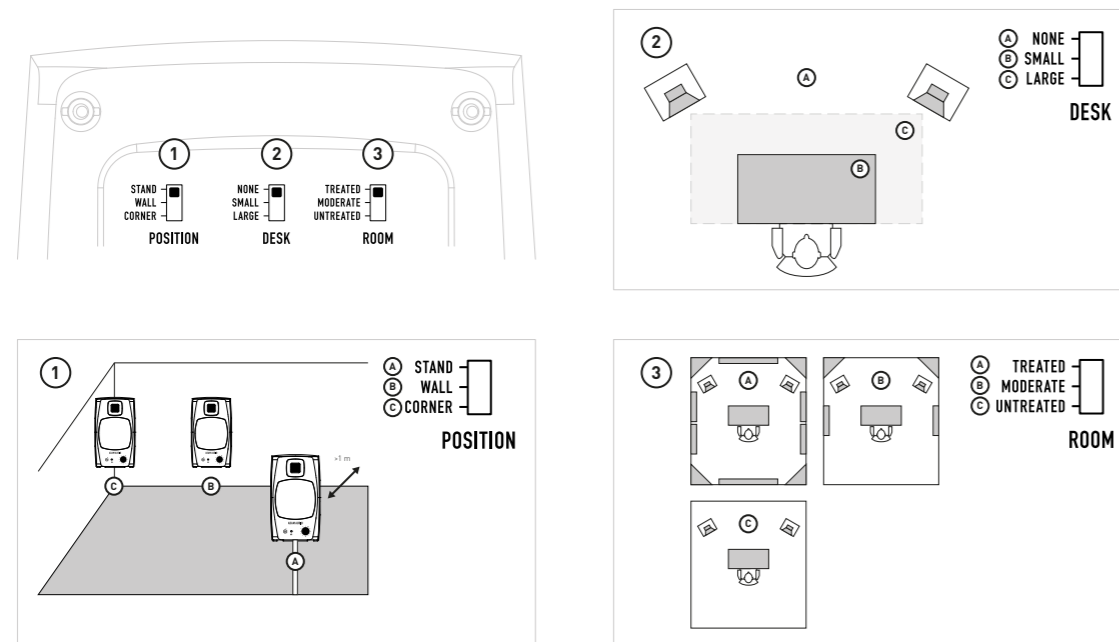

7. VERWENDUNG

a) Firmware-Update



WICHTIG: Während eines Firmware-Updates dürfen die Strom- und die Datenverbindungen Ihres D3V und Computers niemals unterbrochen werden!

Firmware-Updates können notwendig werden, um die Funktionalität Ihres D3V zu verbessern und/oder zu erhöhen.

Firmware-Update vorbereiten:

- Stellen Sie sicher, dass Ihr D3V an den Netzteilblock angeschlossen ist, aber schließen Sie den Netzteilblock NICHT mit dem Netzkabel an die Steckdose an.
- Schließen Sie Ihr D3V über das mitgelieferte USB-C-auf-USB-C-Kabel an einen Computer an. Verwenden Sie bei Bedarf den mitgelieferten USB-C-auf-USB-A-Adapter.
- Laden Sie den "D3V Firmware Updater" herunter, den Sie nach der Registrierung Ihres D3V hier finden: → www.adam-audio.com/my-adam/
- Schließen Sie alle anderen geöffneten Anwendungen und Fenster
- Führen Sie den „D3V Firmware Updater“ aus.

Ausführen des Firmware-Updates:

- Drücken und halten Sie den Knopf auf der Vorderseite. Halten Sie ihn gemäß der erhaltenen Anweisungen gedrückt.
- Während Sie den Bedienknopf auf der Vorderseite drücken, schließen Sie das Netzkabel des Netzteilblocks an die Steckdose an.
- Halten Sie den Bedienknopf auf der Vorderseite gedrückt, bis das D3V in den Firmware-Upgrade-Modus hochgefahren wird, was durch das ständige violette Pulsieren des LED-Logos von ADAM Audio angezeigt wird. An diesem Punkt können Sie den Knopf loslassen.
- Wenn ein Firmware-Update verfügbar ist, bietet der „D3V Firmware Updater“ an, die Firmware Ihres Lautsprechers zu aktualisieren.
- Installieren Sie das Update.
- Der erfolgreiche Abschluss der Firmwareaktualisierung wird durch drei grüne Blitze des LED-Logos der ADAM Audio angezeigt, gefolgt von einem automatischen Neustart des D3V.

b) Instandhaltung

- Schalten Sie Ihre Lautsprecher aus und trennen Sie sie vom Stromnetz, bevor Sie eine Reinigung vornehmen.
- Zur Reinigung des Lautsprechers dürfen keine Flüssigkeiten verwendet werden.
- Verwenden Sie lediglich ein sauberes, trockenes, fusselfreies Tuch und reinigen Sie ausschließlich das Gehäuse.
- Der Treiber und der Passivkühler dürfen nicht berührt werden.

8. FEHLERBEHANDLUNG

Bei Problemen mit Ihren Monitoren, z. B. Signalverlust, unerwünschten Störsignalen oder Rauschen, nehmen Sie bitte zunächst die folgenden Prüfungen vor, bevor Sie das Team hier bei ADAM Audio oder unsere Repräsentanten vor Ort kontaktieren.

Die Lautsprecher erzeugen kein oder nur ein verzerrtes Signal:

- Drücken Sie den Lautstärkeregel zweimal und wählen Sie das richtige Eingangssignal aus. Stellen Sie den Lautstärkeregel auf der Vorderseite bzw. den Ausgangspegel des Quellgeräts so ein, dass Audio hörbar sein müsste.
- Überlegen Sie, wo das Problem liegen könnte. Wenn alle Lautsprecher Ihres Systems kein oder nur ein verzerrtes Signal aufweisen, wird das Problem eher bei der Audioquelle liegen. Wenn dagegen nur ein einziger Lautsprecher betroffen ist, könnte das Problem bei diesem spezifischen Lautsprecher, dem dorthin führenden Kabel oder etwas anderem entlang der Signalkette dieses Kanals liegen.
- Überprüfen Sie Ihre Signalquelle, indem Sie diese so direkt wie möglich an die Lautsprecher anschließen. Könnte der Fehler bei einer anderen Komponente liegen, z. B. einem Mischpult oder Prozessor, die auf dem Signalpfad vor den Lautsprechern liegen?
- Überprüfen Sie Ihre Verkabelung sowie die Kabel selbst und tauschen Sie sie gegebenenfalls gegen andere aus, von denen Sie wissen, dass sie in einwandfreiem Zustand sind. Wenn Sie nur ein Paar Audiokabel zur Hand haben, überprüfen Sie, ob der Fehler den anderen Lautsprecher betrifft, sobald Sie am D3V-Ende der Kabel die L/R-Anschlüsse wechseln. Wenn ja, liegt das Problem wahrscheinlich im Kabel oder im Quell-Audio. Wenn Sie den Digital-/USB-C-Anschluss verwenden, überprüfen Sie, ob im Quellgerät das richtige Ausgabegerät ausgewählt wurde.

Die Lautsprecher erzeugen ein Signal, das jedoch durch gelegentliche unerwünschte Geräusche wie Summen, Brummen oder Knistern beeinträchtigt wird:

- Überprüfen Sie Ihre Verkabelung sowie die Kabel selbst und tauschen Sie sie gegebenenfalls gegen andere aus, von denen Sie wissen, dass sie in einwandfreiem Zustand sind. Wenn Sie nur ein Paar Audiokabel zur Hand haben, überprüfen Sie, ob der Fehler den anderen Lautsprecher betrifft, sobald Sie am D3V-Ende der Kabel die L/R-Anschlüsse wechseln. Wenn ja, liegt das Problem wahrscheinlich im Kabel oder im Quell-Audio.
- Stellen Sie sicher, dass sich keine Quellen elektromagnetischer Störungen in der Nähe der Lautsprecher befinden, die Probleme verursachen könnten, wie Mobiltelefone, drahtlose Router, Spannungsquellen, Elektromotoren, Heizungen usw.

Wenn keiner der oben genannten Aspekte als Ursache des Problems identifiziert werden kann, müssen Ihre Lautsprecher möglicherweise fachmännisch begutachtet bzw. repariert werden. In diesem Fall wenden Sie sich bitte an ADAM Audio oder den Vertreter/Händler vor Ort [eine entsprechende Liste finden Sie unter → www.adam-audio.com].

9. VERSAND

Bitte bewahren Sie Ihre Produktverpackung für den Fall auf, dass Ihre Lautsprecher einmal transportiert werden müssen. Ohne die Originalverpackung ist es äußerst schwierig, Ihre Lautsprecher so zu schützen, dass sie ohne Beschädigungen versendet werden können. **ADAM Audio kann keine Verantwortung für Transportschäden übernehmen, die durch unsachgemäße Verpackung verursacht werden.**

10. DOKUMENTENANHANG

Zertifikate für Typgenehmigungen, Konformitätserklärungen und Umwelterklärungen finden Sie auf den Produktseiten des ADAM Audio D3V unter → www.adam-audio.com

11. TECHNISCHE DATEN

- Detaillierte technische Spezifikationen finden Sie auf den Produktseiten von ADAM Audio D3V unter → www.adam-audio.com

NOTIZEN

A series of 21 horizontal dotted lines for writing notes.

A series of 21 horizontal dotted lines for writing notes.

ADAM AUDIO GMBH
BERLIN, GERMANY

T +49 30-863 00 97-0
F +49 30-863 00 97-7

INFO@ADAM-AUDIO.COM
WWW.ADAM-AUDIO.COM

D3V Handbuch © ADAM Audio GmbH 2024

Obwohl alle Anstrengungen unternommen wurden, um die Richtigkeit der hier bereitgestellten Informationen sicherzustellen, kann die ADAM Audio GmbH nicht für Fehler oder Auslassungen verantwortlich gemacht werden.

Alle Spezifikationen können ohne Vorankündigung geändert werden.

WWW.ADAM-AUDIO.COM

